

Models
Les Modèles
Die Modelle
gli Modelli

PRINCE - GRITZNER

392 - 393

401- 402

501 - 502 (850)

TABLE OF CONTENTS



Safety Notes	7	Triple Strength Stitch	47
SECTION I - Parts of Your Machine	11	Sewing Buttonhole	48
SECTION II - Getting Ready to Sew	14	Sewing Buttons	52
Connecting the Machine to the Power Supply--	14	Sewing in Zipper	54
How to set the spool pins	15	Blind Stitch Hemming	55
Operating the Foot Control	15	Rolled Hem	57
Changing the Light Bulb	16	Fagoting Stitch	60
Extension Table (Accessory Box).....	17	Box Stitching	61
For free arm sewing.....	17	Elastic Stretch stitch	62
Accessory Storage Box.....	18	SECTION V - Decorative Stitching	63
Pressure Regulator	19	Shell Tuck	63
Setting position.....	20	Feather Stitch	64
Dropping the Feed Dogs	21	Decorative Satin Stitch Patterns	65
Changing the Sewing Foot	22	Stretch Stitch Patterns	66
To snap off	22	SECTION VI - Care of Your Machine	67
To snap on	22	Dismantling and Assembling Hook Race	67
Fitting the sewing foot	22	Cleaning the Feed Dogs	69
Changing Needles	23	Drive Belt Tension	70
Thread and Needle Chart	24	Oiling the Machine	71
Removing or Inserting the Bobbin Case	28	SECTION VII - Trouble Shooting	73
Winding the Bobbin	29		
Inserting the Bobbin	31		
Threading the Machine	32		
Drawing up the Bobbin Thread	33		
Balancing Needle Thread Tension	35		
Thread Tension for Zigzag Sewing	36		
Zigzag Width Dial	37		
Pattern Selector Dial	37		
Selecting Stretch Stitch Patterns () ..	38		
Regulating the Stitch Length	39		
SECTION III - Basic Sewing	40		
Straight Stitch Sewing	40		
Changing the Sewing Directions	42		
Zigzag Stitching	43		
SECTION IV - Utility Stitching	44		
Overcasting	44		
Overedge Stitch	45		
Tricot Stitch	46		

TABLE DES MATIERES

Précautions nécessaires	8	Changement de direction de la couture ..	42
Première partie:		Point zigzag	43
Pièces principales de la machine	11	Quatrième partie:	
Appellation des pièces	11	points utilitaires	44
Deuxième partie:		Point de bordure	44
Préparation de la machine pour coudre 14		Point overlock	45
Branchement électrique	14	Point tricot (zigzag piqué)	45
Mise en place et réglage de la barre de		Triple couture point droit	47
bobine	15	Boutonnière	48
Vitesse de couture	15	Pose de bouton	52
Eclairage pour la couture	16	Insertion de fermeture éclair	54
Changement de l'ampoule	16	Point invisible	55
Plaque mobile (boîte de rangement et		L'ourlet roulé	57
accessoires)	17	Point en treillis	60
Mode d'emploi du bras libre	17	Point carré	61
Boîte de rangement et d'accessoires	18	Pose de bandes élastiques	62
Bouton de réglage de la pression de pied		Cinquième partie:	
presseur	19	Points d'ornementation	63
Réglage convenable	20	Pose des bandes élastiques	63
Montée et descente de la griffe	21	Point plissé	63
Changement de la semelle du pied	22	Point d'épi	64
Détachement de la semelle	22	Point de satin décoratif	65
Mise en place de la semelle	22	Point tricot	66
Changement d'aiguille	23	Sixième partie:	
Tableau des aiguilles et des fils	25	entretien de la machine	67
Retrait et mise en place de la canette et de la		Retrait et mise en place du crochet de la	
boîte à canette	28	boîte à canette	67
Etapes de remplissage de la canette	29	1. Retrait du crochet	67
Mise en place de la canette dans sa boîte		2. Mise en place du crochet	68
31		Nettoyage de la griffe	69
Enfiler la machine	32	Réglage de la tension de la courroie	70
Retirer le fil de la canette	33	Huilage de la machine	71
Réglage de la tension du fil supérieur	35	Septième partie:	
Réglage de la tension du fil dans les points		dérangements et remèdes	75
zigzags	36		
Bouton de réglage de la largeur des			
zigzags	37		
Bouton des modèles de points	37		
Choix des points plissés ()	38		
Bouton de réglage de la longueur			
des points (longueur des coutures)	39		
Troisième partie:			
Principes de coutures	40		
Point droit	40		

SICHERHEITSHINWEISE

Teil 1:

Wichtige Teile der Nähmaschine — 9

Namen der Teile — 12

Teil 2:

Vorbereitungen zum Nähen — 14

Elektrischer Anschluss — 14

Befestigung der Garnrollenhalter — 15

Nähgeschwindigkeit — 15

Nählicht-Wechseln der Glühlampen — 16

Erweiterbare Nähfläche (Zubehörkästchen)-17

Freiarmnähen — 17

Zubehörkästchen — 18

Druckregler — 19

Einstellung — 20

Transporteur versenken — 21

Nähfuß auswechseln — 22

Abnehmen — 22

Anbringen — 22

Nadel auswechseln — 23

Garn und Nadel Tabelle — 26

Herausnehmen und Einlegen der Spule

und Spulenkapsel — 28

Spulen — 29

Spule einlegen — 31

Fadeln einlegen — 33

Spulenfaden herausziehen — 33

Oberfadenspannung einstellen — 35

Oberfadenspannung für Zickzackstiche 36

Zickzack-Stichbreite einstellen — 37

Stichmuster einstellen — 37

Stretchstichmuster einstellen  38

Stichlänge einstellen — 39

Teil 3:

Näh Grundlagen — 40

Geradstich — 40

Nährichtung ändern — 42

Zickzackstich — 43

Teil 4:

Nutzstiche — 44

Overlockstich — 44

Kantenstich — 45

Elastikstich — 46

3fach-Geradstich — 47

Knopflochnähen — 48

Knopf Annähen — 52

Reißverschluss Einnähen — 54

Blindstich — 55

Gerollter Hohlraum — 57

Gitterstich — 60

Viereckstich — 61

Elastischer Stretchstich — 62

Teil 5:

Zierstiche — 63

Muschelkantenstich — 63

Federstich — 64

Satinzierstich — 65

Elastikstichmuster — 66

Teil 6:

Pflege der Maschine — 67

Herausnehmen und Einlegen des

Spulenkapselrahmens — 67

1- Herausnehmen des

Spulenkapselrahmens — 67

2- Einlegen des Spulenkapselrahmens- 68

Reinigung des Transporteurs — 69

Treibriemenspannung einstellen — 70

Ölen der Maschine — 72

Teil 7:

Probleme und ihre Beseitigung — 77

INDICE

Istruzioni importanti 10

Sezione 1 -

Elementi di comando 12

Elementi di comando della macchina 13

Sezione 2 -

Preparazione prima di cominciare a cucire 14

Collegamento della macchina alla rete elettrica 14

Installazione del porta rocchetto 15

Reostato 15

Illuminazione 16

Macchina a braccio libero 17

Scatola accessori 18

Regolazione della pressione del piedino 19

Regolazione standard 20

Come abbassare il trasporto 21

Sostituzione piedino 22

Come attaccare il piedino 22

Sostituzione dell'ago 23

Tavola guida 27

Inserimento della capsula 28

Avvolgimento della bobina 29

Infilatura della capsula 31

Infilatura del filo superiore 33

Ricupero del filo inferiore 33

Regolazione della tensione del filo 35

Tensione del filo per i punti zig-zag 36

Selettore larghezza dello zig-zag/ Selettore punti 37

Selezione dei punti elastici () 38

Regolazione della lunghezza

del punto 39

Sezione 3 -

Punti base 40

Cucitura diritta 40

Come cambiare direzione 42

Punto zig-zag 43

Sezione 4 -

Altri punti utili 44

Punto overlock 44

Rifinitura 45

Punto zig-zag elastico 46

Punto diritto triplo elastico 47

Asole 48

Attaccare i bottoni 52

Applicazione cerniera 54

Orlo invisibile 55

Orlo 57

Punto "A giorno" 60

Punto greco 61

Punto elastico 62

Sezione 5 -

Punti decorativi 63

Orlo a conchiglia 63

Punto piuma 64

Altri punti decorativi 65

Modello per i punti elastici 66

Sezione 6 -

Manutenzione della macchina 67

Pulizia dello scompartimento della capsula 67

Pulizia della griffa 69

Tensione della cinghia del motore 70

Lubrificazione della macchina 72

Sezione 7 -

Inconvenienti: cause e rimedi 79



Important safety instructions

This sewing machine is designed and manufactured for HOUSEHOLD use only.
Read all instructions before using this sewing machine.

WARNING

1. The sewing machine should never be left unattended when plugged in. Always unplug from the main outlet immediately after using and before cleaning.
2. Always unplug before changing the lamp. Replace bulb with same type rated 15 Watts.
3. Always unplug when making any adjustments in the needle area, such as threading needle, changing threading bobbin or changing presser foot.
4. Always unplug sewing machine from electric outlet when removing cover, lubricating, or when making any other servicing adjustments mentioned in the instruction manual.
5. Do not allow to be used as a toy. Great care is necessary when this sewing machine is used by or near children.
6. Never drop or insert anything into any opening.
7. Keep finger away from all moving parts. Special care is required around the sewing machine needle.
8. Always use the proper needle plate. The wrong plate can cause the needle to break.
9. Do not place or store a sewing machine where it can fall or into a tub or sink. Do not place in or drop into water or other liquid.
10. Do not unplug by pulling on cord. To unplug pull plug from socket.
11. Never operate this sewing machine if it has a damaged cord or plug, if it is not working properly, if it has been dropped or damaged. Return the appliance to the nearest authorized dealer or service center for examination, repair, electrical or mechanical adjustment.
12. Only use this sewing machine for the intended purpose as described in this manual. Only use attachments recommended by the manufacturer as contained in this manual.

KEEP THESE INSTRUCTIONS IN A SAFE PLACE



Importantes instructions de sécurité

Cette machine à coudre est conçue et fabriquée uniquement pour des utilisations domestiques. Lire toutes les instructions avant d'utiliser la machine.

ATTENTION

1. Ne pas quitter la machine lorsqu'elle est branchée. Débrancher toujours la machine avant de la nettoyer et après l'utilisation.
2. Débrancher toujours avant de changer l'ampoule. Utiliser seulement des ampoules de 15W.
3. Débrancher toujours lorsque vous travaillez autour de l'aiguille. Par exemple lors de l'embobinage, de changement de fil de la canette ou de la semelle du pied.
4. Débrancher lors du déplacement du couvercle principal, de l'huilage, du réglage ou tout autre service indiqué dans le mode d'emploi.
5. Ne pas se servir de la machine comme un jouet. faire attention surtout quand les enfants sont près.
6. Ne jamais heurter avec un objet ni rien déposer sur la machine.
7. Garder les doigts loin des pièces mobiles et faire surtout attention autour de l'aiguille.
8. Utiliser toujours une plaque à aiguille appropriée car avec une mauvaise plaque l'aiguille se casserait.
9. Ne pas mettre la machine dans un endroit où elle risque de tomber dans l'eau. Ne pas la placer dans l'eau ni dans aucun autre liquide.
10. Ne pas tirer sur le fil pour débrancher la machine; tenir plutôt la fiche pour le faire.
11. Ne pas utiliser la machine lorsque: le fil ou la fiche sont endommagés, la machine ne fonctionne pas comme il faut, elle est tombée par terre ou elle a subi des dommages. Dans ces cas apporter la machine chez le concessionnaire le plus proche pour faire réparer le circuit électrique ou le système de réglage mécanique.
12. Utiliser cette machine comme il est dit dans le livre. Utiliser des pièces détachées originales.

GARDER CES INSTRUCTIONS DANS UN ENDROIT SÛR



Wichtige Sicherheitshinweise

Die Nähmaschine ist nur für den Hausgebrauch entwickelt und hergestellt worden. Lesen Sie alle Anweisungen bevor Sie die Nähmaschine nutzen.

WARNUNG

1. Lassen Sie die Nähmaschine nie unbeaufsichtigt, wenn sie an das Stromnetz angeschlossen ist. Ziehen Sie den Stecker sofort nach Gebrauch und vor der Reinigung.
2. beim Auswechseln der Glühlampe den Stecker ziehen. Benutzen Sie nur 15 Watt Glühlampen.
3. Bei Handhabungen im Nadelbereich, wie Einfädeln der Nadel, Auswechseln der Spule oder des Nähfußes, den Stecker ziehen.
4. Beim Öffnen des Gehäuses, Ölen oder anderen Wartungsarbeiten und Einstellungen, die in der Bedienungsanleitung vorkommen, den Stecker ziehen.
5. Lassen Sie nicht zu, dass die Nähmaschine als Spielzeug benutzt wird. Äußerste Vorsicht ist nötig, wenn die Nähmaschine von oder in der Nähe von Kinder benutzt wird.
6. Niemals edtwas in irgendeine Öffnung stecken oder fallen lassen.
7. Halten Sie Ihre Finger von allen sich bewegenden Teile fern. Seien Sie im Bereich der Nähnadel sehr vorsichtig.
8. Benutzen Sie immer die geeignete Stichplatte. Die falsche Platte kann zum Bruch der Nadel führen.
9. Stellen oder bewahren Sie die Nähmaschine nicht an einen Ort auf, wo sie umkippen kann, auch nicht in die Nähe von Wasser oder anderen Flüssigkeiten stellen.
10. Fassen Sie den Stecker an (nicht das Kabel) und ziehen den Stecker aus der Steckdose.
11. Benutzen Sie die Nähmaschine nie, wenn der Stecker oder das Kabel defekt sind, wenn die Maschine nicht richtig läuft, wenn sie runtergefallen oder defekt ist. Bringen Sie das Gerät zu einem zugelassenen Händler oder zu einer Servicestelle und lassen es überprüfen.
12. Benutzen Sie die Nähmaschine nur für die in dieser Anleitung beschriebenen Zwecke. Benutzen Sie nur Zusatzgeräte, die vom Hersteller empfohlen und in dieser Anleitung aufgeführt sind.

BEWAHREN SIE DIESE ANWEISUNG AN EINEM SICHEREN PLATZ



Importanti istruzioni di sicurezza

Questa macchina per cucire è designata e fabbricata solo per uso famiglia.

AVVISO

1. occorre staccare sempre la spina dalla presa elettrica quando la macchina non è in uso, durante la manutenzione e la pulizia della macchina.
2. Staccate sempre la spina elettrica prima di cambiare la lampadina. La lampadina deve essere massimo di 15 watt.
3. Staccate la spina elettrica prima di sostituire alcune parti della macchina, per esempio l'ago, la spolina e il piedino.
4. Staccate la spina elettrica prima di lubrificare o prima di fare qualsiasi operazione descritta in questo manuale di istruzione.
5. La macchina non deve essere utilizzata come un giocattolo. Fate attenzione quando usare la macchina per cucire in presenza dei bambini. E meglio non utilizzare la macchina vicino ai bambini.
6. È vietato inserire dentro la macchina qualsiasi oggetto.
7. Tente le mani lontano dalle parti in movimento e in particolar modo dall'ago.
8. Usare solo i pezzi di ricambio originali.
9. Mettete la macchina da cucire sempre su un tavolo stabile. Non lasciar cadere la macchina in acqua o in un altro liquido.
10. La spina elettrica della macchina deve essere tolta dalla presa e non strappata.
11. Non utilizzate la macchina per cucire se il cavo o la spina elettrica sono danneggiati, se la macchina non funziona, o se è danneggiata. La macchina può essere aperta o riparata solo dai centri assistenza autorizzati.
12. Usate la macchina da cucire solo per i lavori descritti in questo manuale. Usate gli accessori menzionati in questo manuale.

TENGA QUESTE ISTRIZIONI IN UN LUOGO SICURO E A PORTATA DI MANO.

PARTS OF YOUR MACHINE

1. Reverse stitch lever
2. Stitch length dial
3. Pattern selector dial
4. Bobbin winder stopper
5. Bobbin winder spindle
6. Spool pins
7. Zigzag width dial
8. Top cover
9. Bobbin winder thread guide
10. Thread take-up lever
11. Pressure regulator
12. Thread guide
13. Thread tension dial
14. Face plate
15. Check spring holder
16. Thread cutter
17. Needle plate
18. Extension table (Accessory storage box)
19. Slide plate

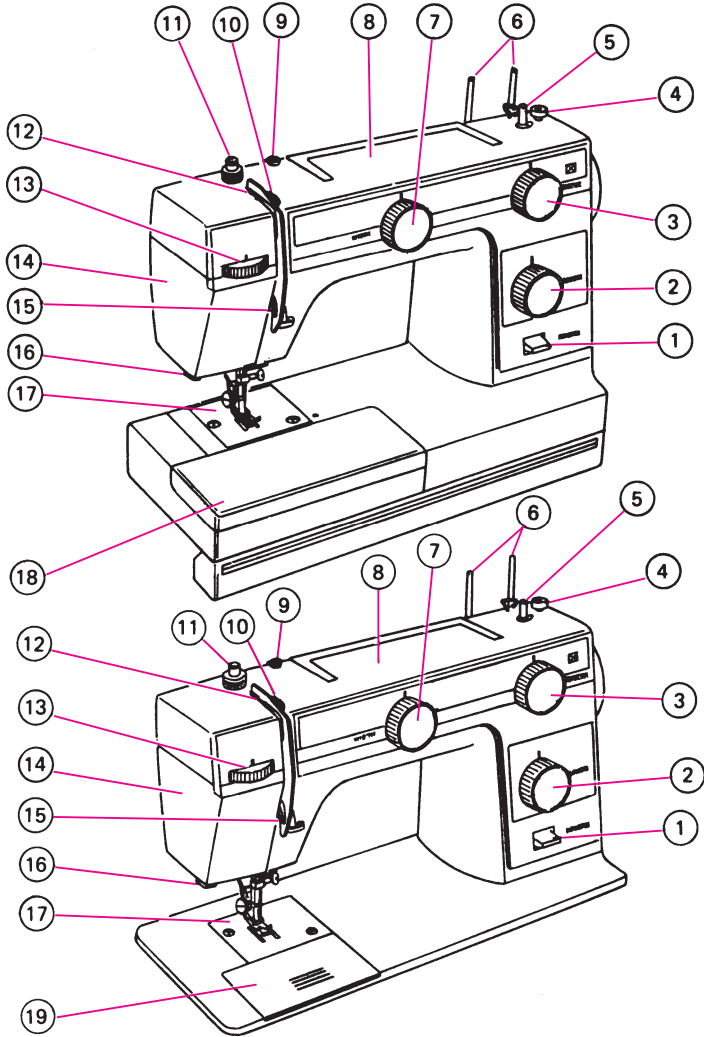

PIÈCES PRINCIPALES DE LA MACHINE

- | | | |
|--|--|---|
| 1. Touche de "marche arrière" | 9. Guide-fil pour le remplissage de la canette | de l'ampoule) |
| 2. Bouton de réglage de la longueur de point | 10. Levier du fil | 15. Porte-fil à ressort |
| 3. Bouton de choix des points | 11. Bouton de la pression du pied | 16. Coupe-fil |
| 4. Porte-dévidoir | 12. Guide-fil | 17. Plaque à aiguille |
| 5. Barre de bobine | 13. Disque de réglage de la tension du fil | 18. Boîte d'accessoires dans le modèle 392 |
| 7. Bouton de réglage de la largeur des zigzags | 14. Couvercle latéral (couvercle | 19. Capot couvrant le compartiment du crochet |
| 8. Couvercle supérieur | | |

WICHTIGE TEILE DER NÄHMASCHINE

1. RückwärtsnäH-Hebel
2. SticHlängen-Einsteller
3. SticHmuster-Einsteller
4. Spulenstopper
5. Spuler
6. Garnrollenhalter
7. ZickzacksticHbreite-Einsteller
8. Deckel
9. Spulen-Fadenführung
10. Fadenhebel
11. Druckregler
12. Fadenführung
13. Fadenspannungs-Einsteller
14. Vorderklappe (Lichtklappe)
15. Fadenhalte-Feder
16. Fadenschneider
17. SticHplatte
18. ZubehöRkästchen im Model 392
19. klappbare Nähfläche (darunter Spulenkapsel) im Model 393

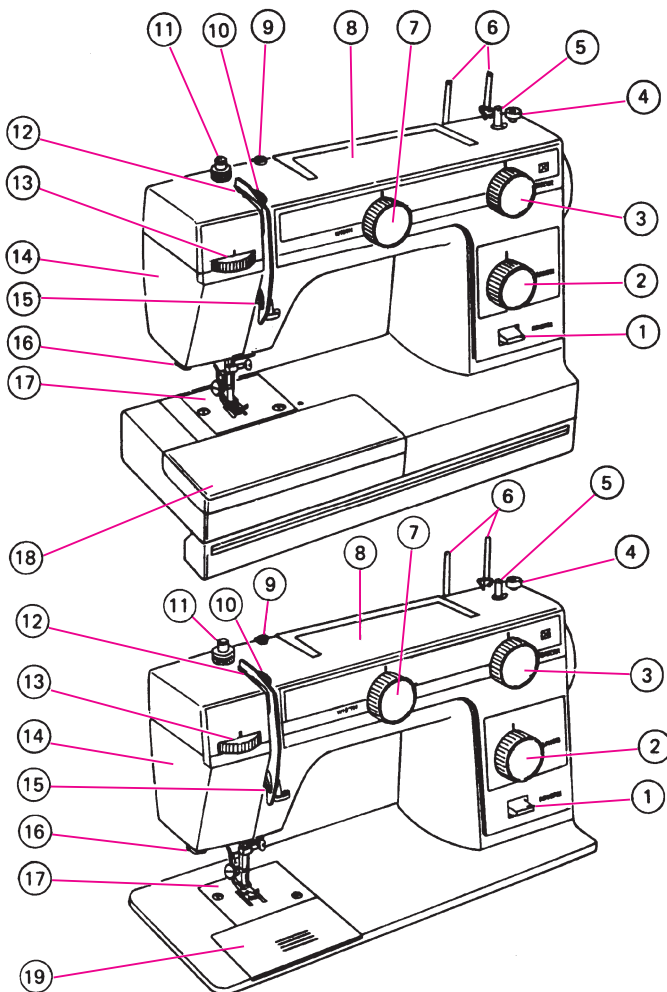

ELEMENTI DI COMANDO DELLA MACCHINA

- | | | |
|---------------------------------|---|---------------------------------|
| 1. Tasto per cucire indietro | 8. Coperchio | 14. Coperchio frontale |
| 2. Lunghezza punti | 9. Disco tensione per l'avvolgimento bobina | 15. Molla tensione |
| 3. Selezione programmi | 10. Leva tendifilo superiore | 16. Tagliafilo |
| 4. Controllo riempimento bobina | 11. Regolatore pressione piedino | 17. Placca ago |
| 5. Filarello | 12. Fessura di infilatura | 18. Scatola accessori |
| 6. Perno porta rocchetto | 13. Gruppo tensione | 19. Sportello copertura crochet |

PARTS OF YOUR MACHINE

- 20 Carrying handle
- 21 Thread guide
- 22 Balance wheel
- 23 Stop motion knob
- 24 Machine socket
- 25 Belt cover
- 26 Presser foot lifter
- 27 Needle clamp screw
- 28 Free arm
- 29 Presser foot

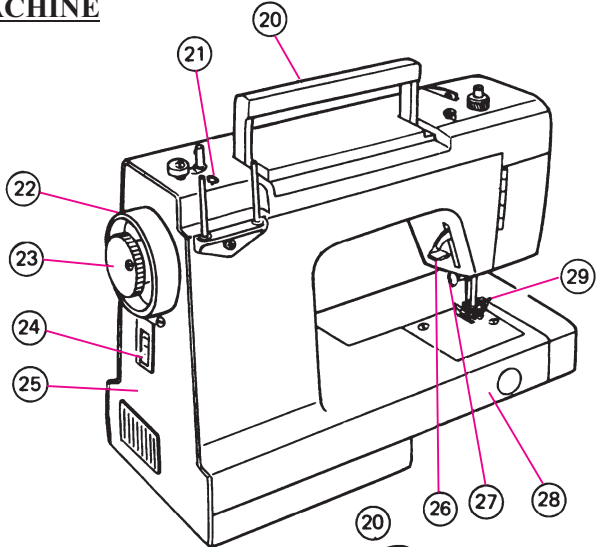

PIÈCES PRINCIPALES DE LA MACHINE

- 20. Poignée
- 21. Guide-fil (supérieur)
- 22. Volant
- 23. Verrou du Volant (Bouton de débrayage pour remplissage de la canette)
- 24. Cavité de branchage de la pédale
- 25. Couvercle de la courroie
- 26. Relève-Pied presseur
- 27. Pince aiguille avec vice de fixation
- 28. Bras libre dans le modèle 392
- 29. Porte-pied presseur

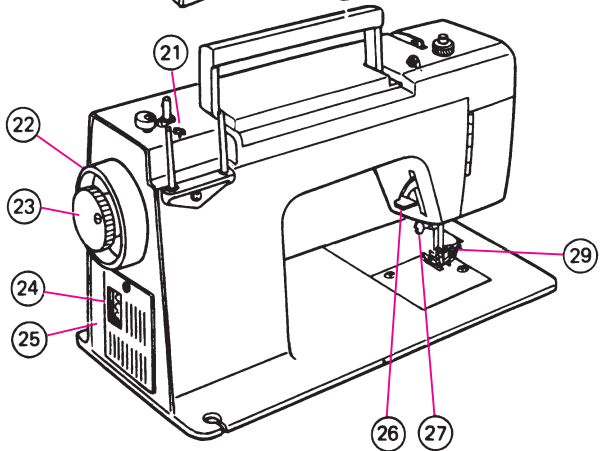

WICHTIGETEILE DER NÄHMASCHINE

- 20. Tragegriff
- 21. Fadenführung
- 22. Handrad
- 23. Auslösescheibe
- 24. Anschluss für das Anlasserpedal
- 25. Riemenschutzplatte
- 26. Nähfußhebel
- 27. Nadelhalte-Schraube
- 28. Freiarm im Model 392
- 29. Nähfußhalter

ELEMENTI DI COMANDO DELLA MACCHINA

- 20. Maniglia
- 21. Guidafile
- 22. Volantino
- 23. Volantino per il sisinnesto funzionalita macchina
- 24. Attacco filo elettrico
- 25. Coperchio cinghia
- 26. Leva alza piedino
- 27. Morsetto ago
- 28. Braccio libero
- 29 Attacco piedino

GETTING READY TO SEW

Connecting the Machine to the Power Supply

Before connecting the power, make sure the voltage and number of cycles of the machine conform to your electrical power.

Fit the nonreversible plug into the machine socket and plug the machine into the power supply.

PREPARATION DE LA MACHINE POUR COUDRE

Branchement électrique

Avant de brancher la machine, s'assurer que le voltage et la fréquence de la Ville correspondent à ceux de la machine. Brancher d'abord la pédale sur la machine et ensuite la machine sur la prise murale.

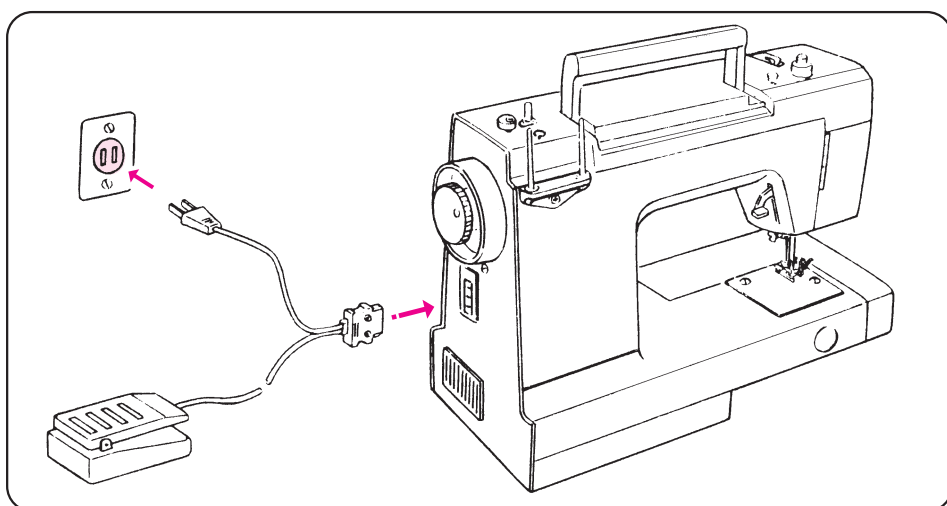

VORBEREITUNGEN ZUM NÄHEN

Elektrischer Anschluss

Bevor Sie die Maschine an die Steckdose anschließen, vergewissern Sie sich, dass Stromspannung und frequenz der Maschine entsprechen. Schließen Sie das Anlasserpedal an die Maschine und das Stromnetz an.

COLLEGAMENTO DELLA MACCHINA ALLA RETE ELETTRICA

Collegamento della macchina alla rete elettrica

prima di collegare la macchina alla presa elettrica, assicurarsi che il voltaggio e la potenza siano conformi all'allacciamento elettrico.

Inserire la spina nella macchina. Allacciare la macchina alla rete elettrica.
Quando la macchina rimane inutilizzata, staccare la spina dalla presa al muro.

How to set the spool pins

Spool pins are separately packed to prevent any damage in transit.

Therefore, fix the holder of spool pins in place with a screw driver, as shown in the figure.

Mise en place et réglage de la barre de bobine

Les barres de bobine sont généralement emballées séparément pour rester intactes lors du transport.

Befestigung der Garnrollenhalter

Die Garnrollenhalter sind separat verpackt damit sie beim Transport nicht beschädigt werden. Befestigen Sie die Garnrollenhalter wie auf dem Bild mit einem Schraubenzieher.

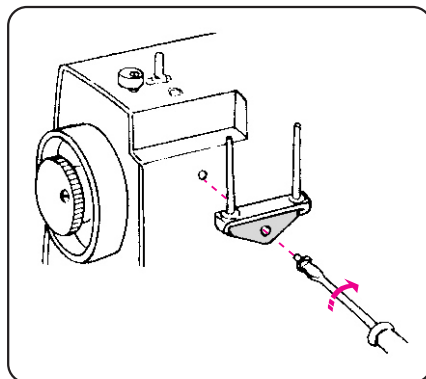

Installazione del porta rocchetto

Il porta rocchetto è imballato separatamente per prevenire la rottura durante il trasporto.

Fissare il porta rocchetto con cacciavite come mostrato in figura.

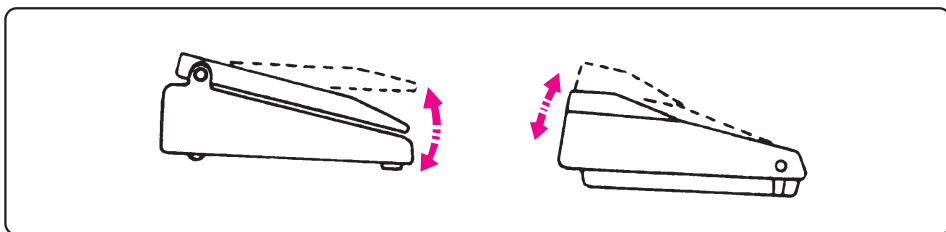

Operating the Foot Control

Sewing speed can be varied by the foot control. The more you press down the pedal, machine runs faster.

Vitesse de couture

La vitesse de la couture peut être modifiée grâce à la pédale du rhéostat. Plus la pédale sera abaissée, plus la vitesse augmente.

Nähgeschwindigkeit

Die Nähgeschwindigkeit kann durch das Anlasserpedal geregelt werden. Je mehr Sie das Pedal drücken, um so schneller näht die Maschine.

Reostato

La velocità della cucitura può essere regolata azionando il reostato. Più si preme il pedale più veloce cuce la macchina.

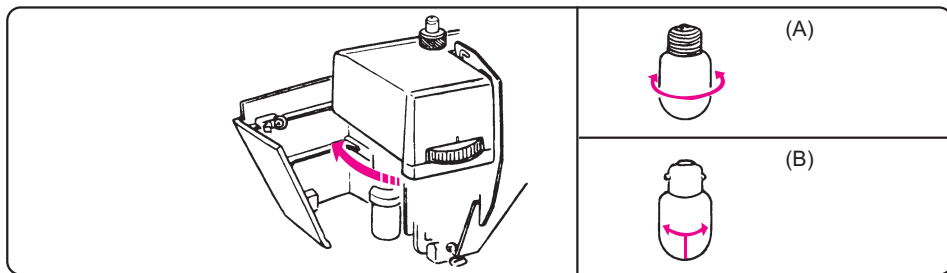

Changing the Light Bulb

The bulb is located behind the face plate. Always pull out the main plug of sewing machine before changing the bulb.

- (A) • To remove ----- Unscrew
 • To replace ----- Screw
- (B) • To remove ----- Push and twist counter-clockwise
 • To replace ----- Push and twist clockwise

Eclairage pour la couture

L'ampoule de l'éclairage est placée sous le couvercle latéral.

Changement de l'ampoule

Sortir la fiche de la prise murale.

- (A) • Si l'ampoule est à vis, la tourner vers la gauche pour la faire sortir.
 • Pour mettre en place l'ampoule neuve, la tourner vers la droite.
- (B) • Si l'ampoule est à tenons, la pousser vers l'intérieur et tourner dans le sens contraire aux aiguilles d'une montre.
 • Pour mettre en place l'ampoule neuve pousser vers l'intérieur et tourner dans le sens des aiguilles d'une montre.

Nählicht

Die Nählicht-Glühlampe befindet sich hinter der Vorderklappe.

Wechseln der Glühlampe

Ziehen Sie den Stecker aus der Steckdose.

- (a) • Wenn es eine Drehglühlampe ist, müssen Sie die Glühlampe nach links drehen, um sie herauszunehmen.
 • Um die Glühlampe zu befestigen, müssen Sie sie nach rechts drehen.
- (b) • Wenn es eine Steckglühlampe ist, müssen Sie die Glühlampe zuerst nach innen drücken und dann gegen den Uhrzeigersinn drehen um sie herauszunehmen.
 • Um diese Glühlampe zu befestigen, müssen Sie sie an ihren Platz legen, nach innen drücken und im Uhrzeigersinn drehen.

Illuminazione

La lampadina si trova dietro il coperchio frontale.

Tipo di lampadina (A): • per togliere svitare
 • Per rimettere avvitare

Tipo di lampadina (B):•

per togliere premere verso l'alto e girare in senso anti-orario

Extension Table (Accessory Box)

The extension table provides additional sewing surface and can be easily removed for free arm sewing.

For free arm sewing

pull the end of the extension table away from the machine, as illustrated (in models 502, 402 & 392)..

For attaching the table

Push the extension table until its lugs fit into the machine.

Erweiterbare Nähfläche (Zubehörkästchen)

Die Erweiterungs-Nähfläche erweitert die notwendige Nähfläche und ist leicht abnehmbar (502, 402 & 392).

Freiarmnähen (502, 402 & 392)

Ziehen Sie das Ende der Erweiterungs-Nähfläche wie auf dem Bild nach Außen. Um diese wieder anzubringen, drücken Sie sie bis zum Anschlag rein.

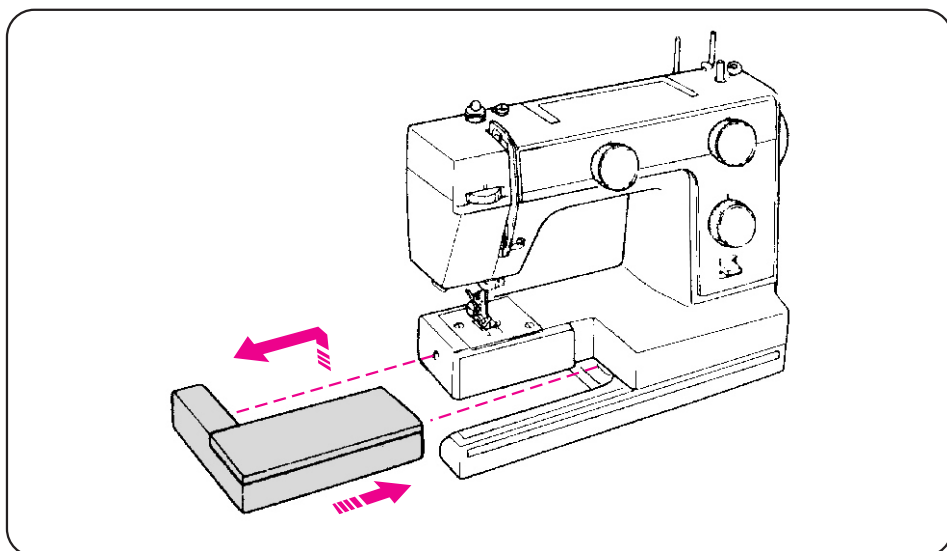

Plaque mobile (boîte de rangement et accessoires)

La plaque mobile agrandit l'espace nécessaire pour la couture et se déplace facilement - dans le modèles 502, 402 & 392.

Mode d'emploi du bras libre - dans le modèles 502, 402 & 392

Retirer vers l'extérieur le bord gauche de la plaque mobile. Pour remettre en place cette plaque, la pousser jusqu'à ce que ses crochets se mettent en place.

Braccio libero - 502 (850) , 402 & 392

Togliendo la base dove è alloggiata la scatola degli accessori la macchina a base piana si trasforma in macchina a braccio libero.

Braccio libero - 502 (850), 402 & 302

Il braccio libero si ottiene facilmente tirando verso sinistra il ripiano mobile, come mostrato in figura.

Base piana

Per rimettere la base premere verso destra, come illustrato.

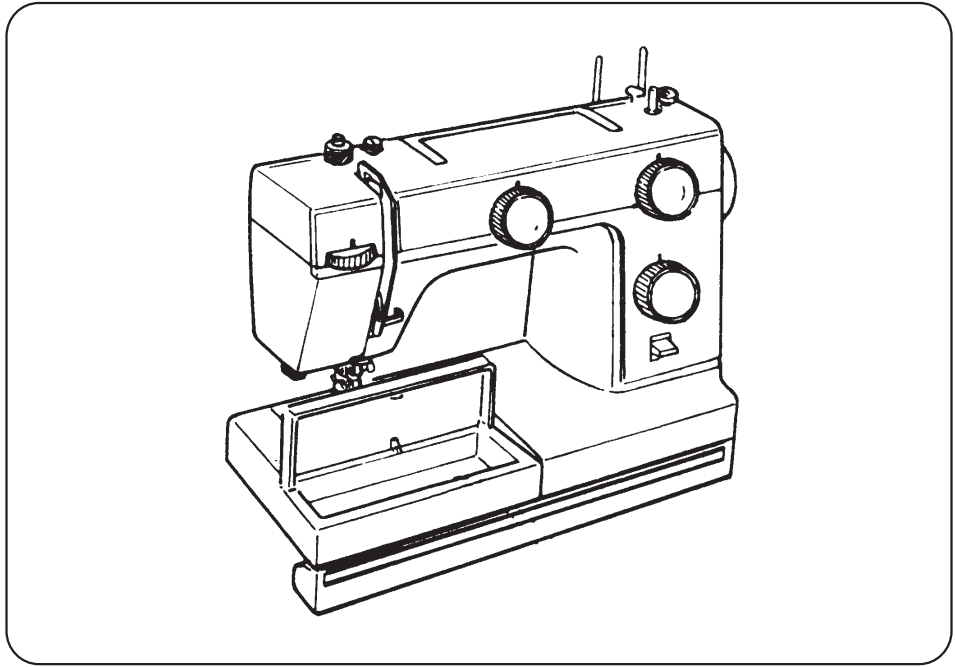

**Accessory Storage Box
in Models: 502, 402 & 392**

Sewing accessories are conveniently located under the lid of extension table.

**Boite de rangement et
d'accessoires**

Les accessoires sont placés sous le couvercle de la plaque mobile - dans le modèles 502, 402 & 392.

Zubehörkästchen

Das Nähzubehör befindet sich unter der Klappe der Erweiterungs-Nähfläche - 502, 402 & 392.

Scatola accessori

La scatola accessori è messa a portata di mano per comodità.- 502 (850), 402 & 392.

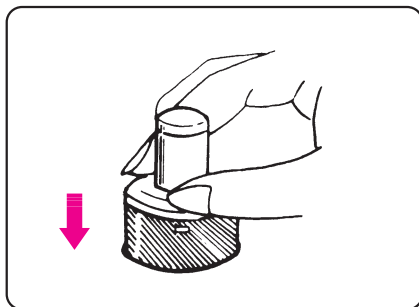
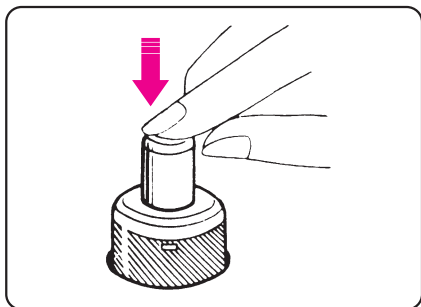

Pressure Regulator

To release pressure, push down the button, then the button will spring up to its highest position.

To increase pressure, push down the pressure regulator button until suitable pressure is obtained.

Bouton de réglage de la pression de pied presseur

Pour augmenter la pression, appuyer sur le bouton jusqu' à la pression convenable à votre tissu.

Pour diminuer la pression, pousser l'anneau au-dessous du bouton vers le bas. Le bouton retrouvera sa position initiale automatiquement.

Druckregler

Um den Druck zu erhöhen, drücken Sie den Druckreglerknopf nach unten, bis Sie den gewünschten Druck auf den Stoff erreicht haben.

Um den Druck zu verringern, drücken Sie den Ring unter dem Knopf nach unten, der Druckreglerknopf wird auf seine höchste Position zurück kehren.

Regolazione della pressione del piedino

Per ridurre la pressione, premere l'anello esterno verso il basso. In questo caso il materiale è libero da ogni pressione del piedino.

Per curire materiali tini o leggeri, premere leggermente il regolatore verso il basso.

Setting Position

The top of button should normally be pushed down to about 3/4 position from its highest position, except for the following:

- ▶ Set the top of button at 1/4 position from its highest position for sewing delicate synthetic fabrics and knitted fabrics which tend to stretch out of shape.
- ▶ Set the top of the button at the depressed position to the bottom for thick and heavier fabrics.

Réglage convenable

Le bouton de réglage doit être normalement poussé à trois quart de sa position initiale; sauf dans les cas suivants:

- ▶ Pour coudre des tissus synthétiques fins et des tissus en laine qui s'étirent, mettre le bouton à un quart de sa position initiale.
- ▶ Pour les tissus épais et lourd, pousser le bouton complètement vers le bas.

Einstellung

Der Druckregler-Knopf muss normalerweise bis zu Dreiviertel runtergedrückt sein, außer:

- ▶ Beim Nähen von feinen Synthefaser-Stoffen oder Wollstoffen, die sich verziehen, muss der Knopf in der Einviertel-Position sein.
- ▶ Für dicke und schwere Stoffe muss der Knopf ganz unten sein.

Regolazione standard

Il tasto regolatore normalmente deve essere schiacciato per 3/4 di posizione più alta, ad eccezione di quanto segue:

- ▶ Posizione di 1/4 di posizione più alta per cucire i tessuti delicati, sintetici e per la maglia.
 - ▶ Posizione di regolatore più basso del normale per i tessuti molto grossi.

Dropping the Feed Dogs

The drop feed lever is located in the hook area.

Transporteur versenken

Der Hebel zum Versenken des Transporteurs befindet sich in der rechten Seite des Spulengehäuses.

Montée et descente de la griffe

Le levier qui descend la griffe est situé dans le compartiment de la canette, à droite.

Come abbassare il trasporto

La leva per abbassare la griffa è vicino il crochet.

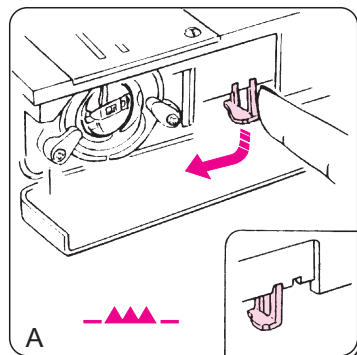
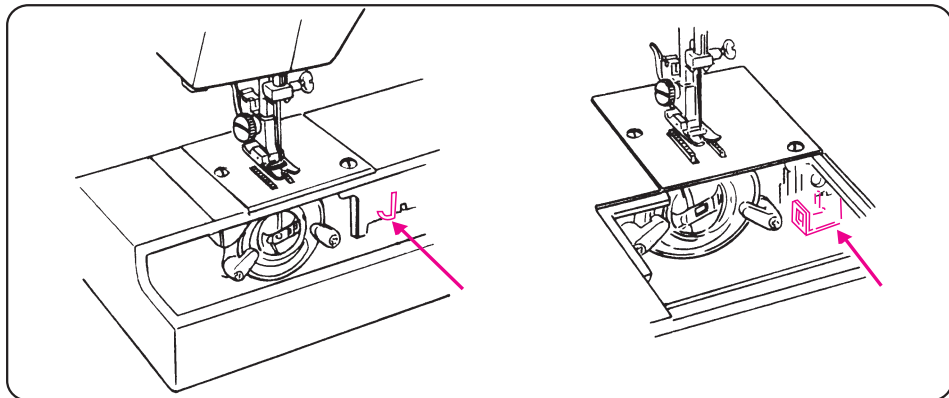

For dropping the feed dogs, press down the lever and move it to the direction of arrow as illustrated (Fig. A)

Pour descendre la griffe, appuyer sur le levier vers le bas et dans la direction de la flèche, comme sur la photo. (A)

Um den Transporteur zu versenken, drücken Sie den Hebel nach unten und in Richtung des Pfeils (wie im Bild A).

Per abbassare la griffa, premere verso il basso la leva e muoverla come illustrato. (A)

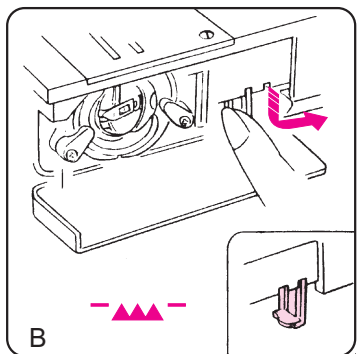

To raise the feed dogs, press down the lever and move it to the direction of arrow as illustrated. (Fig. B)

Pour remonter la griffe à sa place initiale, appuyer sur le levier vers le bas et dans la direction de la flèche, comme sur la photo.
* Si la griffe reste en bas, le tissu n'avancera pas. (Photo B)

Um den Transporteur in seine eigentliche Position zu heben, drücken Sie den Hebel nach unten und in Richtung des Pfeils (wie im Bild B)

* Wenn der Transporteur unten bleibt, wird der Stoff nicht bewegt.

Per alzare la griffa, premere verso il basso la leva e muoverla come illustrato. (B)

Changing the sewing Foot To snap off

Switch off the master switch

Turn the balance wheel toward you to raise the needle to its highest position.

Raise the presser foot.

Changement de la semelle du pied presseur Détachement de la semelle

Tourner le volant vers vous jusqu' à ce que l'aiguille se mette à sa position la plus élevée; soulever le pied.

Nähfuß auswechseln

Abnehmen

Drehen Sie das Handrad in Ihre Richtung, bis die Nadel ihre höchste Position erreicht. Heben Sie den Nähfuß.

- Press the lever on the back of the foot holder. The presser foot will drop off.
- Pousser le levier derrière le pied dans la direction de la flèche (comme sur la photo). La semelle se libère.
- Drücken Sie den Hebel hinter dem Nähfußhalter in Richtung des Pfeils (wie im Bild). Der Nähfuß wird frei und löst sich vom Nähfußhalter.
- Premere verso l'alto la leva, che si trova dietro il supporto, il piedino cade giù.

Fitting the Sewing Foot

When attaching the presser foot, set the pressure regulator button at the position which showing in the picture. Place the presser foot so the pin on the foot lies just under the groove of the foot holder. Lower the foot holder to lock the foot in place.

Mise en place de la semelle

Pousser le levier du réglage de la pression complètement vers le bas. Placez attentivement l'étrier de la semelle face aux rainures du pied. Tirer le pied vers le bas à l'aide du levier. L'étrier de la semelle se mettra en place et la semelle sera fixée.

Anbringen

Drücken Sie den Druckregler nach ganz unten. Legen Sie den Nähfuß so, dass die Nähfußachse genau unter der Kerbe des Nähfußhalters liegt. Versenken Sie den Nähfußhalter mit Hilfe des Hebels. Der Nähfuß befestigt sich auf seinem Halter.

Come attaccare il piedino

Prima di attaccare il piedino, abbassare il regolatore pressione piedino al massimo. Posizionare il piedino da inserire in modo che la scanalatura del piedino si trova sotto la scanalatura del supporto. Abbassare la leva del piedino. Il piedino sarà messo correttamente al suo posto.

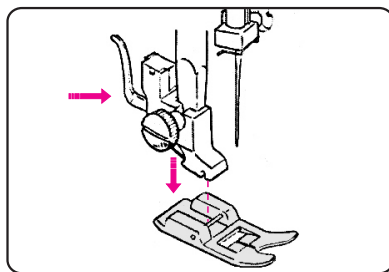

Sostituzione piedino

Come togliere il piedino

Girare il volantino verso di se fino a portare l'ago nella posizione più alta. Sollevare la leva alza piedine

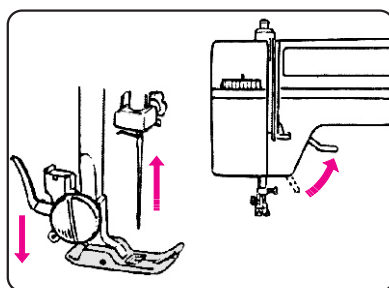
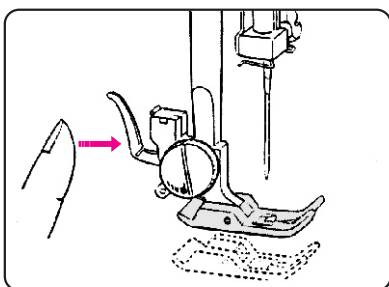

Changing Needles

Switch off master switch

Raise the needle by turning the balance wheel toward you and lower the presser foot.

Changement d'aiguille

Tourner le volant vers vous jusqu'à ce que l'aiguille monte.

Nadel auswechseln

Drehen Sie das Handrad in Ihre Richtung, damit die Nadel nach oben geht. Versenken Sie den Nähfuß.

Sostituzione dell'ago

Girare il volantino verso di se per portare l'ago nella posizione più alta.

Loosen the needle clamp screw by turning it counterclockwise.

Remove the needle from the clamp.

Insert the new needle into the needle clamp with the flat side away from you.

When inserting the needle into the clamp, push it up as far as it will go and tighten the clamp screw firmly with the screwdriver clockwise.

* Check your needles frequently for barbed or blunted points. Snags and runs in knits, fine silks and silk-like fabrics are permanent and are almost always caused by a damaged needle.

Abaisser le pied. Tourner la vice du porte-aiguille vers vous. L'aiguille se dévisse; retirer l'aiguille.

Mettre en place L'extrémité de l'aiguille neuve alors que le côté demi-cercle est face à vous. Lorsque l'aiguille est à sa place, la pousser vers le haut autant que possible et serrer la vis.

Attention: examiner régulièrement l'aiguille pour qu'elle ne soit pas émoussée ou éraflée. Les tissus en tricot, en soie ou autres tissus semblables peuvent s'effiler à cause d'aiguilles endommagées.

Drehen Sie die Nadelhalteschraube in Ihre Richtung. Die Nadel wird frei und fällt raus. Entfernen Sie die Nadel.

Stecken Sie die neue Nadel so ein, dass der Halbkreis zu Ihnen zeigt.

Wenn die Nadel an ihren Platz sitzt, drücken Sie sie so weit wie möglich nach oben und drehen die Nadelhalteschraube fest.

Achtung: Kontrollieren Sie regelmäßig die Nadel, damit sie nicht stumpf oder defekt ist.

Fadenziehen ist bei Trikot- und Seidenstoffen oft auf eine defekte Nadel zurückzuführen. In solchen Fällen wechseln Sie die Nadel.

Con il cacciavite allentare il morsetto ago. Togliere l'ago. Inserire il nuovo ago con il lato piatto rivolto verso la macchina. Stringere il morsetto con il cacciavite.

È importante usare un ago appropriato al filo e al tessuto. Più il numero (sul gambo dell'ago) è alto, più l'ago è spesso. Un ago spuntato o curvato provoca frequenti rotture

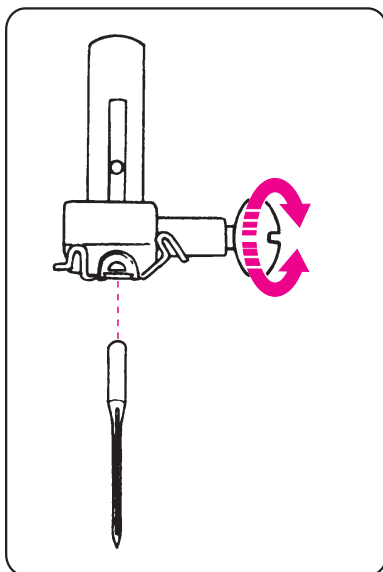
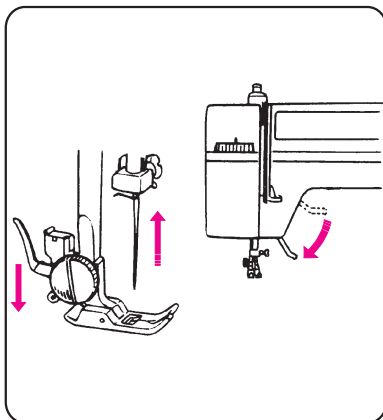

Thread and Needle Chart

Needle Size	Fabrics	Threads	Weight
9 or 11	Fine Silk Fine Cotton Fine Synthetic Fine Cotton Covered Polyestre	Crepe de Chine, Voile Lawn, Organdy, Georgette, Tricot	Light Weight
11 or 14	50 silk 50 to 80 Cotton 50 to 60 Synthetic Cotton Covered Polyester	Linens, Cotton, Pique, Serge, Double Knits Percale	Medium Weight
14 or 16	50 silk 40 to 50 Cotton 40 to 50 Synthetic Cotton Covered Polyester	Denim, Tweed, Gabardine, Coating Drapery and Upholstery Fabric	Heavy Weight

- ▶ In general, fine thread and needles are used for sewing thin fabrics, and thicker threads and needles are used for sewing heavy fabrics. Always test thread and needle size on a small piece of fabric which will be used for actual sewing.
- ▶ Use the same thread for needle and bobbin.
- ▶ When sewing stretch, very fine fabrics and synthetics, use a BLUE TIPPED needle. The blue tipped needle effectively prevents skipped stitches.
- ▶ When sewing very fine fabrics, sew over a piece of paper to prevent yarn distortion.

Tableau des aiguilles et des fils

Grosueur d'aiguille	Fil	Tissu	Epaisseur
9 ou 11	soie fin coton fin synthétique fin polyester revêtu de coton	Crêpe de Chine voile, lin fin organdi, tricot crêpe georgette	fine
11 ou 14	soie 50 lin 50 à 80 polyester revêtu de coton 50 à 60	laine, lin, tricot tricot double tergal	moyenne
14 or 16	soie 50 lin 40 à 50 polyester revêtu de cotton 40 à 50	lin fin, serge en laine, gabardine, crêpe tissu d'ameublement daim	épaisse

- ▶ Normalement les fils et les aiguilles fins s'utilisent pour les tissus légers et les aiguilles et les fils épais pour les tissus épais. Vérifier toujours l'épaisseur de l'aiguille et du fil sur une chute de votre tissu.
- ▶ Utiliser le même fil pour l'aiguille et pour la canette.
- ▶ Lors de la couture des tissus qui s'étirent, des tissus légers ou synthétiques, utiliser une aiguille à "pointe bleue". Cette aiguille évite les sauts de couture.
- ▶ Lors de la couture des tissus fins, mettre une feuille sous le tissu pour éviter de le froisser.

Garn und Nadel Tabelle

Nadelgröße	Garn	Stoff	Qualität
9 oder 11	Feine Seide Feine Baumwolle Feine Synthetikfasern Feine Polyesterfasern mit Baumwollbezug	Crepe de Chine Voile, Batist Organdy, Georgette, Tricot	Leicht
11 oder 14	Seide Nr. 50 Leinen Nr. 50 bis 80 Feine Polyesterfasern mit Baumwollbezug Nr. 50 bis 60	Leinen, Baumwolle, Piquet Serge, Double Knits Percale	Mittel
14 oder 16	Seide Nr. 50 Leinen Nr. 40 bis 50	Denim, Tweed, Gabardine Coating, Drapery, Upholstery	Schwer

- ▶ Normalerweise werden dünne Nadeln und Garne für leichte Stoffe verwendet und dicke Nadeln und Garne für schwere Stoffe. Testen Sie die Dicke der Nadel und des Garns auf einem Stück Stoff.
- ▶ Benutzen Sie eine Sorte Garn für die Spule und die Nadel.
- ▶ Benutzen Sie beim Nähen von elastischen Stoffen, sehr leichten Stoffen und synthetischen Stoffen die Blauspitz-Nadel. Diese Nadel verhindert das Springen beim Nähen.
- ▶ Legen Sie beim Nähen von leichten Stoffen ein Stück Papier unter den Stoff, damit er nicht knittert.

Tavola guida

	Tessuto	Filato	Misura ago
Stoffe fini	Crepe di Cina voile seta - organza - batista - maglia	Seta sottile	9
		Cotone sottile	à
		Sintetico fine	11
		Cotone fine con poliestere	
Stoffe medie	Lino cotone piqué maglia doppia perealle	Seta 50	11
		Cotone 50-80	à
		Cotone sintetico con poliestere	14
Stoffe pesanti	Denim weed gabardine stoffa per capotti tessuti imbottiti	Seta 50	
		Cotone 40-50	14
		Filo sintetico 40-50	à
		Cotone sintetico con poliestere	16

- In generale, per cucire delle stoffe fini si utilizza fili ed aghi sottili; fili ed aghi più spessi per stoffe più pesanti. Fare sempre una prova sulla stoffa da cucire.
 - Utilizzare sempre lo stesso tipo di filo sia per l'ago sia per le bobine.

Per le cuciture stretch su una stoffa fine o sintetica, utilizzare l'ago N.75 con la punta arrotondata. Questo evita che la macchina salti dei punti.

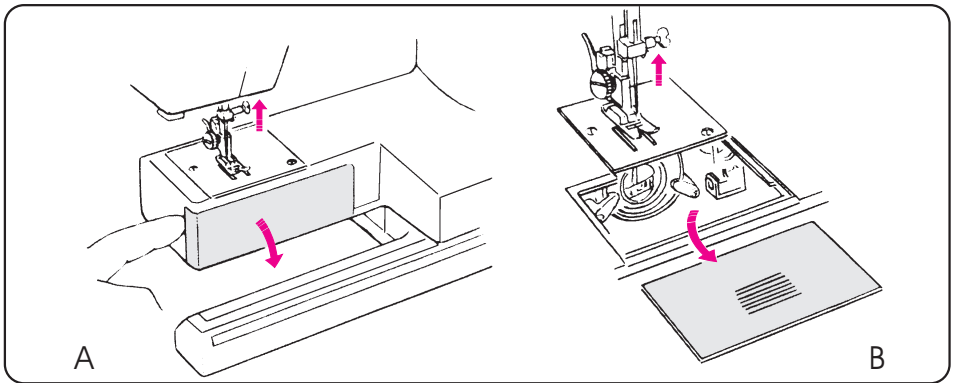

Removing or Inserting the Bobbin Case

- 1 Remove free arm
- 2 Switch off master switch
- 3 open bobbin cover (see picture A)
- 4 Slide hook cover plate (see picture B)

Retrait et mise en place de la canette et de la boîte à canette

- 1 Retirez vers l'extérieur le bras libre
- 2 Eteignez l'interrupteur général
- 3 Ouvrez le couvercle de la boîte à canette (A)
- 4 Tirez le couvercle de la canette (B)

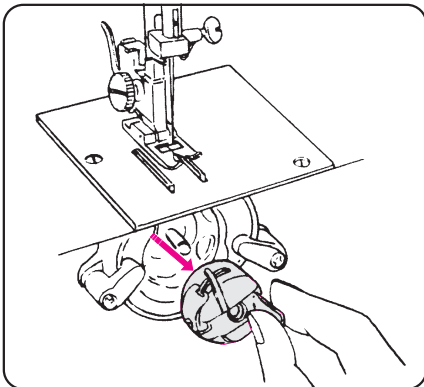

Herausnehmen und Einlegen von Spule und

- 1 Aus der Free-Arm
- 2 Aus die Haupt taste
- 3 Aus die Greiferdeckel (A)
- 4 Aus die Capsul deckel (B)

Inserimento della capsula

- 1 Tirando verso esteriore la braccio libero
- 2 Speigne interruttore principale
- 3 Aprire il coperchio della capsula (A)
- 4 Togliere il coperchio del crochet (B)

- 5 Raise the needle by turning the balance wheel toward you.
Pull out the bobbin case by holding the latch (picture 3).

- 5 Remonter l'aiguille en tournant le volant vers vous.
Tenir le loquet de la boîte à canette et la sortir

- 5 Drehen Sie das Handrad in Ihre Richtung, damit die Nadel nach oben geht. Ziehen Sie die Spulenkapsel mit Hilfe des

- 5 Mettere l'ago in posizione più alta girando il volantino verso de se. Afferrare la capsula tenendo fra le dita la levetta di sgancio ed estrarla

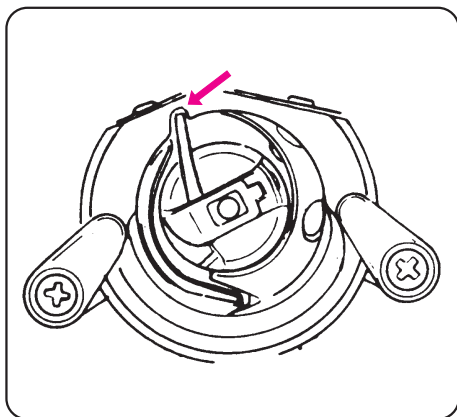

- 6 When inserting the bobbin case, place the horn into the recess of the hook race.
- 6 Lors de la remise en place de la canette, bien placer les saillies de la boîte dans la rainure du crochet.
- 6 Beim Einlegen der Spulenkapsel den Vorsprung in den Einschnitt des Spulenkapselrahmens legen.
- 6 Per inserire la capsula, posizionare la bobina con l'uncino rivolto verso alto.

Winding the Bobbin

Pull thread from spool. Lead the thread through the top cover thread guide. Lead the thread around the bobbin winder thread guide. Insert the thread through the hole in the bobbin, threading from the inside to the outside. Put the bobbin on the bobbin winder spindle, and push it to the right.

Etapas de remplissage de la canette

Retirer le fil de la bobine, le passer par le guide-fil et ensuite à gauche du guide-fil du dévidoir. Passer le fil dans le chas de la canette de l'arrière à l'avant. Placer la canette sur la barre du dévidoir et pousser vers la droite.

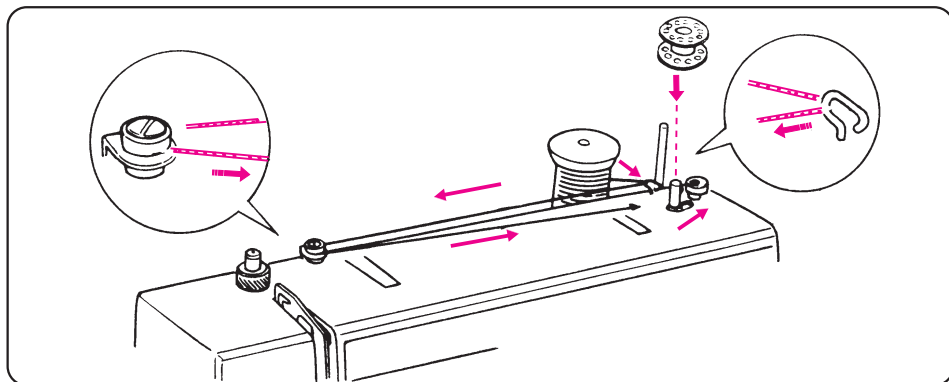

Spulen

Ziehen Sie das Garn durch die Fadenführung und dann von links über die Spuler-Fadenführung, führen Sie das Garn durch das Loch der Spule von innen nach außen, legen Sie die Spule auf den Spuler und drücken Sie diese nach rechts.

Avvolgimento della bobina

Sbloccare il volantino girando il disco di disinnesto verso di se. Far passare il filo dal perno porta rocchetto attraversando il guidafile e disco tensione per l'avvolgimento bobina, vedi illustrazione. Mettere la spola sul filarello, l'estremità del filo si trova in alto.

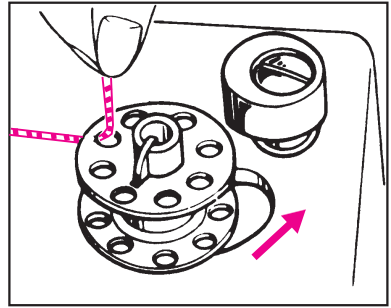
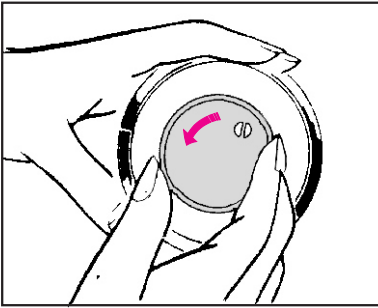

- Disengaging the sewing mechanism by holding the head wheel steady and turn knob toward you..

with the free end of the thread held in your hand, press the foot control, Stop the machine when it has made a few turns, and cut the thread close to the hold in the bobbin. Press the foot control again. When the bobbin is fully wound, it will stop automatically.

Return the bobbin winder to its original position by moving the spindle to the left, and cut the thread. Tighten the stop motion knob to engage clutch.
- En tenant le volant avec la main gauche, tourner, avec la main droite, le bouton libérateur du volant jusqu' à ce que l'aiguille se libère.

En tenant le bout libre du fil de la canette, appuyer doucement sur le rhéostat pour que le fil tourne plusieurs fois autour de la canette. Puis arrêter la machine et couper le fil qui dépasse le chas de la canette. Appuyer pour la deuxième fois sur le rhéostat. Lorsque la canette est complètement remplie le mécanisme s'arrête automatiquement.

Pousser la barre du dévidoir vers la gauche, remettre le dévidoir à sa place et couper le fil. Tourner le bouton libérateur du volant pour que le mouvement de l'aiguille reprenne.
- Während Sie das Handrad mit der linken Hand festhalten, drehen Sie die Auslösescheibe zu sich, damit die Nadel frei wird.

Während Sie das freie Ende des Garns der Spule in der Hand halten, drücken Sie langsam mit dem Fuß auf das Anlasserpedal, damit das Garn einige Male um die Spule gewickelt wird. Dann Stoppen Sie die Nähmaschine und schneiden das herausragende Garn aus der Spule ab. Drücken Sie nochmals auf das Pedal. Wenn die Spule voll ist, bleibt die Maschine stehen.

Drücken Sie den Spuler nach links in seine eigentliche Position und schneiden das Garn ab. Drehen Sie die Auslösescheibe, damit die Nadel wieder läuft
- Spinegere la bobina verso destra come illustrato. Tenendo l'estremità del filo mettere la macchina in moto. Appena il filo è un poi avvolto, tagliare l'estremità.

Mettere la macchina di nuovo in moto, quando la bobina si riempie, il filarello si ferma automaticamente.

Togliere la bobina. Bloccare avvitando il disco di disinnesto del volantino.

Inserting the Bobbin

- 1) Place bobbin into bobbin case. Make sure the thread unwinds in the direction of arrow.

Mise en place de la canette dans sa boîte

passage du fil dans la boîte à canette

- 1) Placer la canette dans sa boîte. S'assurer que le fil se déroule dans le sens de la flèche (comme sur la photo).

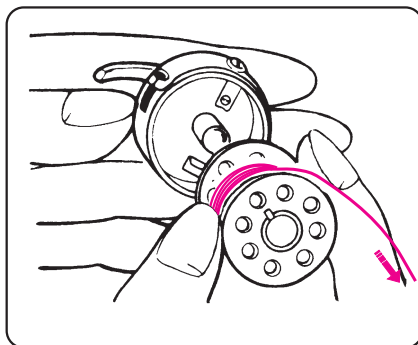

Spule einlegen

- 1)- Legen Sie die Spule in die Spulenkapsel, vergewissern Sie sich, dass das Garn in Pfeilrichtung abgewickelt wird (wie im Bild).

- 2) Draw the thread into bobbin case slot.

- 2) Tirer le fil par la fente de la boîte.

- 2) Ziehen Sie das Garn in den Schlitz der Kapsel.

- 2) mettere il filo nella fessura che si trova sul bordo della capsula.

- 3) Draw thread under tension spring and into the delivery eye.

- * Leave about 10 cm (4 inches) of free thread.

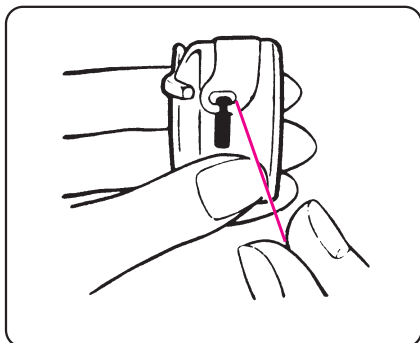

Infilatura della capsula

- 1) Tenere la capsula e metterci la bobina piena di filo, come illustrato.

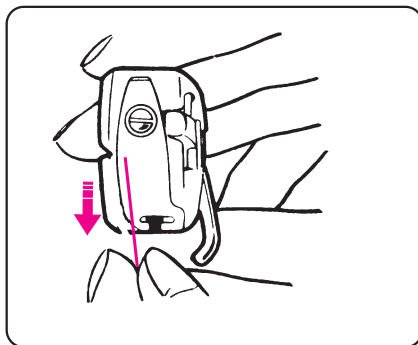

- 3) Passer le fil sous le ressort de l'étirement, placé sur la boîte, jusqu' à ce que le fil passe dans le chas.

- * Laisser presque 10 cm du fil à l'extérieur de la boîte.

- 3) Ziehen Sie das Garn unter die Spannfeder in das Loch.

- * Lassen Sie ungefähr 10 cm des Garns aus der Spulenkapsel heraus.

- 3) passare il filo sotto la molla di tensione e nel buco per il filo.

- * Lascia circa 10cm. di filo dalla bobina.

Threading the Machine

Switch off master switch.

Raise the thread take-up lever to the highest point by turning the balance wheel towards you.

Raise the sewing foot. Draw the thread in the order from 1 to 8.

1. Draw the thread through the top cover thread guide.
2. Draw the thread around the guide and down into the tension.
3. Then down around the check spring holder.
4. Firmly draw the thread from left to right over the take-up lever and down into the take-up lever eye.
- 5, 6. Then down through the lower thread guides.
7. Slide the thread behind the needle bar thread guide on the left.
8. Thread the needle from front.

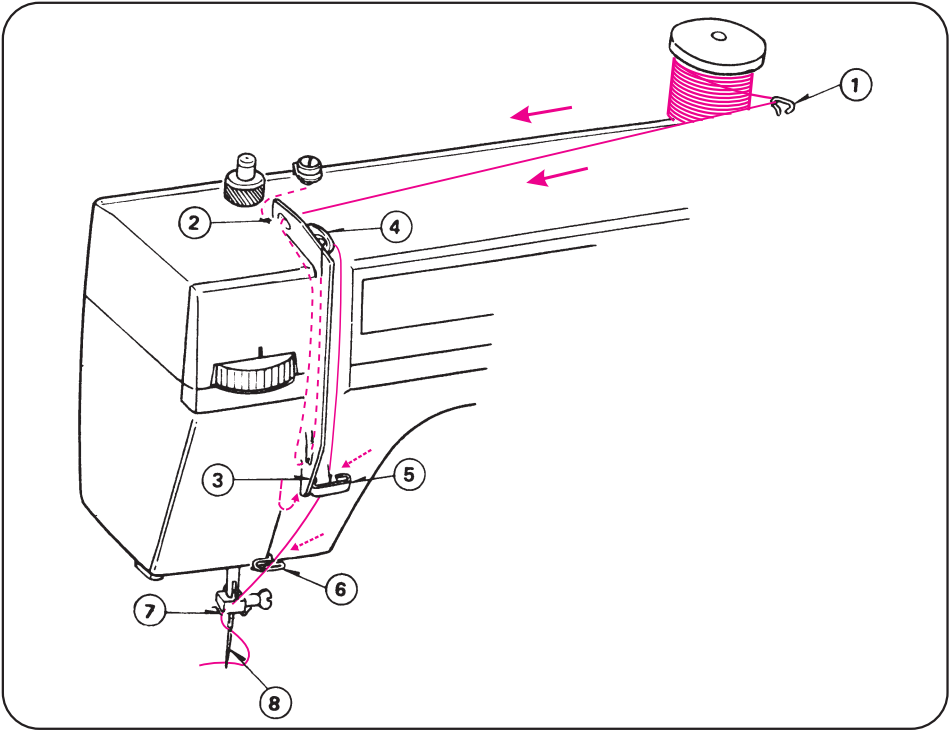

Enfiler la machine

Soulever complètement le levier du fil en tournant le volant vers vous. Monter la barre de l'aiguille à l'aide du relèvement-pied presseur. Passer le fil par huit points dans l'ordre montré sur la photo.

1. Passer le fil dans le guide-fil.
2. Passer le fil autour du guide-fil et le tirer vers le bas; le passer à l'intérieur de la fente.
3. Passer le fil sur le support-fil.
4. Tirer le fil vers le haut en le déplaçant de gauche à droite. Passer le fil dans le chas du levier du fil.
- 5 et 6. Descendre le fil et le passer à travers les deux guides-fil.
7. Passer le fil derrière le guide du support à aiguille par la gauche.
8. Enfiler le fil d'aiguille de l'avant en arrière par le chas d'aiguille.

Faden einlegen

Führen Sie den Fadenhebel durch Drehen des Handrades nach ganz oben. Führen Sie die Nadel durch den Nähfußhebel nach oben. Führen Sie dann den Faden wie auf dem Bild durch die 8 markierten Stellen.

1. Führen Sie den Faden durch den Fadenführer.
2. Führen Sie den Faden um den Fadenführer herum und in dessen Schlitz.
3. Führen Sie den Faden über die Fadenhaltefeder.
4. Führen Sie den Faden wieder nach oben und von links nach rechts durch den Fadenhebel.
- 5 & 6. Ziehen Sie den Faden nach unten und durch die zwei Fadenführer.
7. Führen Sie den Faden von links hinter den Nadelhalter.
8. Fädeln Sie die Nadel von vorne ein..

In filatura del filo superiore

Alzare il tendifilo superiore nella posizione più alta girando il volantino verso di se. Alzare il piedino e seguire l'istruzioni seguenti:

1. passare il filo attraverso il guidafilo superiore.
2. passare il filo nel secondo guidafilo.
3. passare il filo attraverso la molla tensione.
4. passare il tendifilo superiore da sinistra a destra e entrare nel guidafilo 5.
- 5,6. passare nell'altro guidafilo più giù.
7. portare il filo in basso fino alla cruna dell'ago.
8. infilare l'ago dal davanti verso il dietro.

Drawing up the Bobbin Thread

- 1) Raise presser foot and hold the needle thread lightly with your left hand.

Retirer le fil de la canette

- 1) Soulever le pied presseur par le levier et tenir doucement le fil de l'aiguille par la main gauche.

Spulenfaden herausziehen

- 1) Heben Sie den Nähfuß durch den Nähfußhebel und halten dabei mit der linken Hand den Nadel-Faden.

Ricupero del filo inferiore

- 1) alzare il piedino tenere l'estremità del filo con la sua mano sinistra.

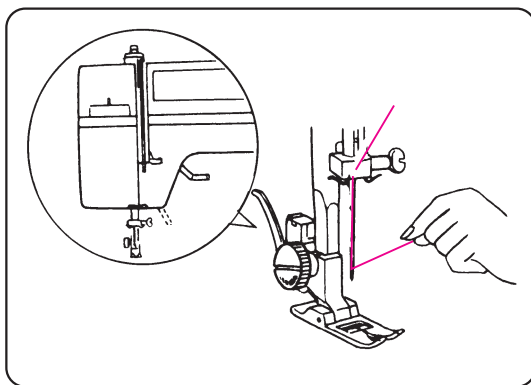

2) Hold the needle thread up. Turn the hand wheel towards you and sew a stitch until both needle and take-up lever are up. Pull out the bobbin thread by means of the needle thread.

2) Tourner le volant lentement vers vous par la main gauche jusqu'à ce que l'aiguille descende. Continuer à tourner jusqu'à ce que la tige se mette à sa position la plus élevée. Tirer doucement le fil de l'aiguille de sorte que le fil de la canette fasse un boucle.

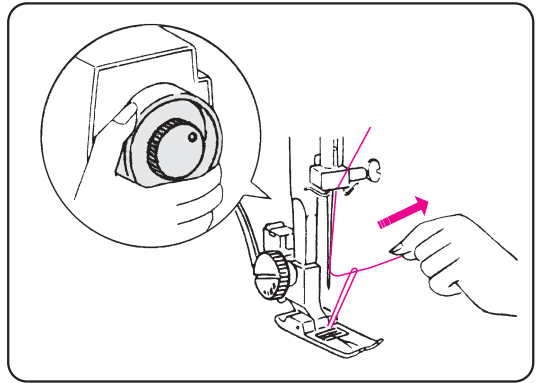

2) Drehen Sie das Handrad langsam mit der rechten Hand zu sich, bis die Nadel herunter kommt. Drehen Sie weiter, bis die Nadel ihre höchste Position erreicht. Ziehen Sie langsam den Nadel-Faden, so dass der Spulen-Faden einen Kreis bildet.

2) girare il volantino verso di se con la mano destra finché l'ago arriva giù e ritorna sù. Fermare il volantino appena l'ago si trova nella posizione più alta. Tirare il filo leggermente verso l'alto finché il filo inferiore formi un nodo.

3) Pull 15 cm (6") of both threads back and under the sewing foot.

3) Pour éviter qu'au moment de la couture le fil sorte de l'aiguille ainsi que de la canette, tirer 15cm des deux fils vers l'arrière sous le pied presseur

3) Ziehen Sie die beiden Fäden 15 cm unter den Nähfuß und nach hinten, damit der Faden nicht aus der Nadel und der Spule heraus kommen kann.

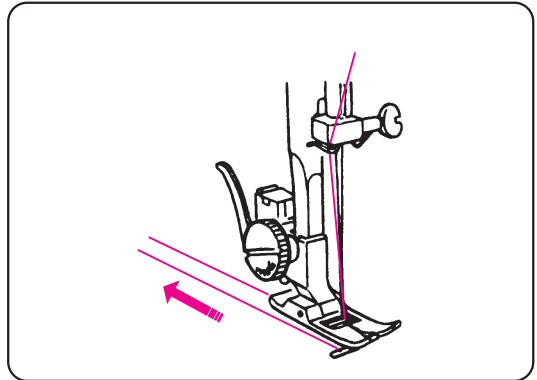

3) tirare i due fili sotto al piedino per 15 cm circa.

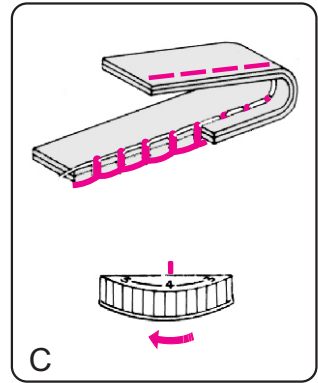
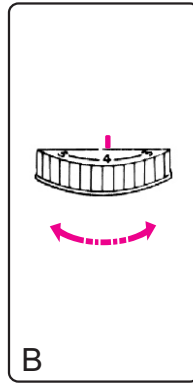
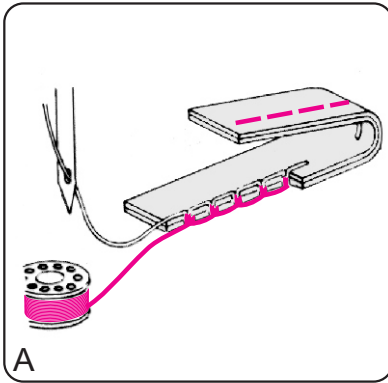

Balancing Needle Thread Tension

The needle thread and the bobbin thread should interlock in the center of two layers of fabric in straight seams. (Fig. A)

For set the desired thread tension adjusting screw must only be turned minimally (Fig. B).

Loosen the needle thread tension by moving the dial to a lower number. (Fig. C)

Réglage de la tension du fil supérieur

Dans les points simples, le fil de l'aiguille et de la canette doivent être nouer dans l'épaisseur des deux plis.

Mettre le disque de réglage de la tension sur le chiffre désiré.

Pour diminuer la tension du fil, tourner le disque de réglage vers les chiffres inférieurs.

Oberfadenspannung einstellen

Beim Geradstich müssen die Nadel- und Spulen-Fäden in der Mitte von zwei Stofflagen verknötet sein.

Stellen Sie die Fadenspannung auf die gewünschte Zahl.

Wählen Sie eine kleinere Zahl um die Fadenspannung zu verringern.

Regolazione della tensione del filo

la tensione dei due fili è corretta quando il nodo è al centro del tessuti.

la tensione del filo superiore è quello inferiore deve essere regolata girando la manopola del gruppo di tensione.

quando il filo inferiore della bobina appare sul diritto del lavoro, girare il gruppo tensione verso il numero più basso.

- Tighten the needle thread tension by moving the dial to a higher number. (Fig. D)
- Pour augmenter la tension du fil, tourner le disque de réglage vers les chiffres plus grands.
- * Le disque de réglage de la tension du fil est numéroté entre 0 et 9 et normalement la tension est réglée sur le chiffre 4. Au cas où, lors des coutures de tissus et de fils différents, le fil inférieur fait des boucles, tourner la vis de réglage vers les chiffres inférieurs. Si le fil supérieur fait des boucles, tourner le disque vers les chiffres plus grands.

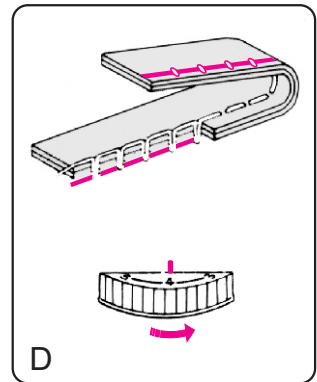

- Wählen Sie eine größere Zahl um die Fadenspannung zu erhöhen.
- * Der Fadenspannungs-Einsteller ist von 0 bis 9 eingeteilt und normalerweise steht die Fadenspannung auf 4. Wenn beim Nähen mit verschiedenen Stoffen und Fäden der Unterfaden zu hoch verknötet wird, drehen Sie die Fadenspannung auf kleinere Zahlen und falls der Oberfaden zu tief verknötet wird, drehen Sie die Fadenspannung auf größere Zahlen.
- quando il filo superiore appare sul rovescio del lavoro, girare il gruppo tensione verso il numero più alto.

Thread Tension for Zigzag Sewing

To obtain better zigzag stitches, the upper tension should be slightly weaker than in the case of straight sewing. The upper thread should appear slightly on the reverse side of the fabric.

Réglage de la tension du fil dans les points zigzags

Il faut une tension moins forte pour le fil supérieur dans les points zigzags par rapport aux points droits. Le fil supérieur doit être légèrement visible sous le tissu.

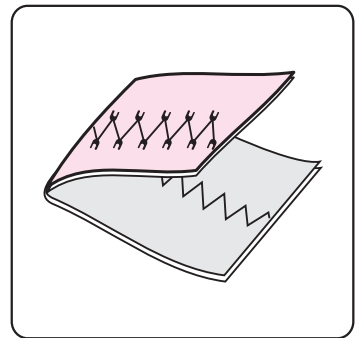

Oberfadenspannung für Zickzackstiche





Bei Zickzackstichen muss die Oberfadenspannung gegenüber dem Geradstich etwas geringer sein.

Der Oberfaden muss etwas im unterem Teil des Stoffes erscheinen.





Tensione del filo per i punti zig-zag

Per ottenere i punti zig-zag più precisi, la tensione del filo superiore dovrebbe essere leggermente più lenta rispetto alla tensione usata per il punto diritto. Si otterranno dei punti migliori se il filo superiore apparirà un pò sul rovescio del lavoro.

Zigzag Width Dial

The stitch width for the zigzag stitches (, ), the two needle positions (center and left) for the straight stitch and the triple strength stitch (, ) and buttonhole stitching can be selected with the zigzag width dial.

Bouton de réglage de la largeur des zigzags

La largeur des zigzags (, ), des points avec deux positions d'aiguille (multiple et gauche), des points droits, des points triples (, ) et des boutonnières peut être choisie sur le bouton de réglage de la largeur des zigzags.

Pattern Selector Dial



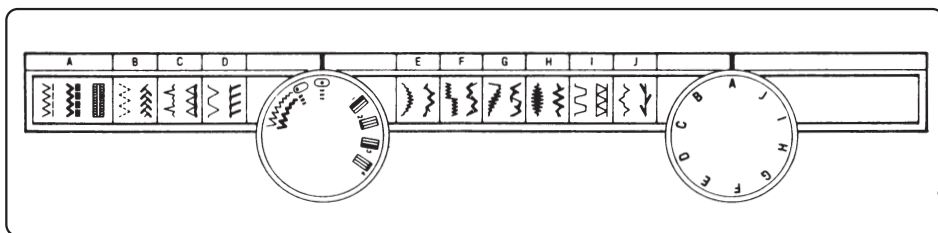

Select the desired pattern at the setting mark by turning the pattern selector dial.

Bouton des modèles de points





Choisir le point désiré à l'aide des lettres écrites sur le bord et en tournant le bouton des modèles de points.



Zickzack-Stichbreite einstellen

Die Stichbreite für die Zickzackstiche (, ), Stiche mit zwei Nadelpositionen (mittel und links), Geradstich und 3fach-Geradstich (, ) und das Knopfloch-Nähen kann durch den Zickzackstichbreiten-Einsteller gewählt werden.

Selettore larghezza dello zig-zag

La larghezza del punti zig-zag (, ), due posizioni dell'ago (al centro e a sinistra) per il punto diritto e il punto diritto triple (, ) e cuciture delle asole possono essere selezionati con questa manopola.

Stichmuster einstellen

Wählen Sie das gewünschte Muster durch die Buchstaben auf dem Schild und das Drehen des Stichmuster-Einstellers.

Selettore punti

Con questa manopola vengono scelti i punti che s'intendono effettuare.

Selecting Stretch Stitch Patterns ()

When sewing stretch stitch, set the stitch length dial at "S.S.". When forward and reverse feeds become unbalanced depending upon the type of fabric, correct the balance as follows?

When patterns are compressed, correct it by turning the dial toward "+".
When patterns are drawn out, correct it by turning the dial toward "-".

- * Raise the needle above the fabrics and presser foot when you turn the pattern selector dial and the zigzag width dial. (Fig. A).

Choix des points plissés ()

Pour coudre des tissus élastiques et des points décoratifs, placer le bouton de réglage de longueur sur "S.S.". Si les points plissés ne sont pas réglés en fonction du tissu utilisé, les corriger comme la suite:

Si les coutures sont trop rapprochées, corriger en tournant le bouton vers le signe "+".

Si les coutures sont trop éloignés, corriger en tournant le bouton vers le signe "-".

- * Lors des mouvements du bouton des modèles de points, garder l'aiguille et le pied soulevés. (A)

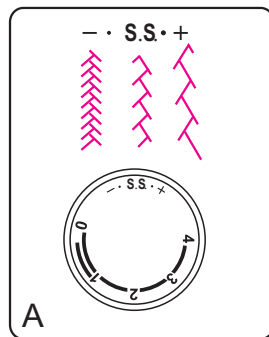

Stretchstichmuster einstellen ()

Für das Nähen von elastischen Stoffen und Zierstichen, stellen Sie den Stichlängen-Einsteller auf "S.S.". Falls die Stretchstichmuster nicht auf den Stoff eingestellt sind, stellen Sie die Stichlängen so ein:

Falls die Stiche zu nah sind, drehen Sie den Einsteller nach "+".

Falls die Stiche zu weit sind, drehen Sie den Einsteller nach "-".

- * Wenn Sie den Stichmuster-Einsteller drehen, müssen die Nadel und der Nähfuß oben sein. (A)

Selezione dei punti elastici ()

per cucire punti elastici, mettere la manopola lunghezza punti su "S.S." Quando i punti escono sbilanciati (dipende del tessuto) regolare lunghezza punti in questo modo:

quando i punti escono schiacciati, girare la manopola verso "+"

quando i punti sono distesi, girare verso "-"

- * prima di girare le manopole di lunghezza dello zig-zag e selezione programmi, bisogna alzare il piedino e mettere l'ago nella posizione più alta, girando il volantino verso di se. (A)

Regulating the Stitch Length

The numbers on stitch length control indicate the stitch length. The stitch length range from 0 to 4. Turn the control (Fig. B).

Bouton de réglage de la longueur des points (longueur des coutures)

Les chiffres écrits sur le bouton de réglage montrent les longueurs en millimètre. La longueur va de 0 à 4 mm. Plus le chiffre est élevé plus la longueur est grande. La longueur des points peut être choisie par rapport au tissu. (B)

Stichlänge einstellen

Die Ziffern auf dem Stichlängen-Einsteller sind in mm. Die Stichlängen können zwischen 0 bis 4 mm sein. Je größer die Ziffer auf dem Einsteller, desto größer ist die Stichlänge. Sie können die gewünschte Stichlänge für Ihren Stoff auswählen.(B)

Lunghezza di punti

I numeri indicano la lunghezza approssimativa in mm. Più il numero è alto, più il punto è lungo. La selezione della lunghezza dei punti dipende anche dal tessuto. (B)

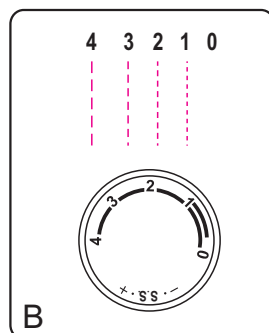

BASIC SEWING**PRINCIPES DE COUTURE****Straight Stitch Sewing**

Set the machine as shown in picture AA. Raise the presser foot and position the fabric next to a stitching guide line on the needle plate. Lower the presser foot and smooth the threads toward the back. Press the foot control. Gently guide the fabric along the guide line letting the fabric feed naturally. (Fig. B)

Point droit

Soulever le pied presseur et placer le tissu près du signe de commencement sur la plaque à aiguille. Abaisser le pied et tirer les fils derrière le support de l'aiguille. Déplacer le tissu parallèlement à la ligne guide et laisser le tissu avancer normalement. (B)

Geradstich

Einstellungen
Heben Sie den Nähfuß und legen Sie den Stoff in die Nähe des Anfangszeichens auf die Stichplatte.
Senken Sie den Nähfuß und ziehen Sie den Faden nach hinten. Drücken Sie auf das Anlasserpedal.
Leiten Sie den Stoff entlang den Leitstrichen und lassen Sie den Stoff normal durchlaufen. (B)

Cucitura diritta

Preparazione della macchina (in figura)
Assicurarsi che i due fili si trovano sotto il piedino. Alzare il piedino, posizionare il tessuto, abbassare il piedino. Tenere i fili con la mano sinistra, girare il volantino verso di se e mettere l'ago al punto dove si vuole iniziare la cucitura. Premere leggermente sul reostato ed iniziare a cucire (Figura B).

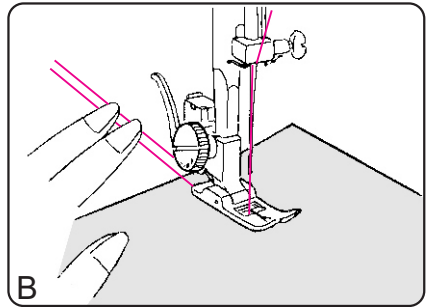
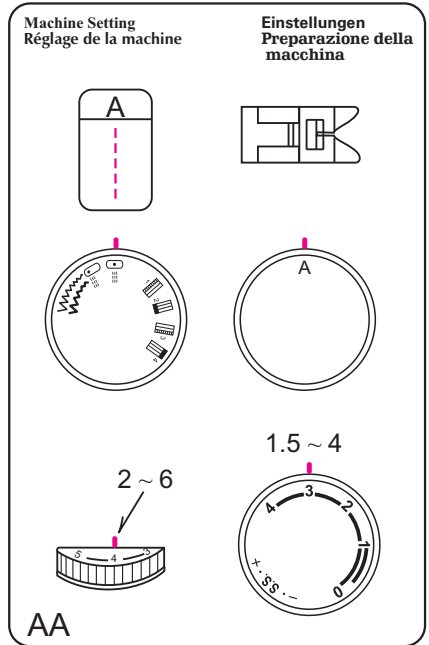
NÄH GRUNDLAGEN**PUNTI BASE**

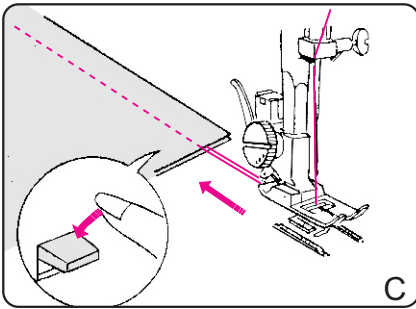

For fastening the ends of seams, press the reverse lever and sew several reverse stitches. (Fig. C)

Pour renforcer la fin de couture, faire quelques points en appuyant sur le levier de marche arrière. Soulever le pied et retirer le tissu en tirant les fils vers l'arrière. (C)

Um das Nahtende zu befestigen, drücken Sie den Rückwärts-Nähhebel und nähen Sie etwas. Heben Sie den Nähfuß und entfernen Sie den Stoff während Sie die Fäden nach hinten ziehen. (C)

Togliere i fili lasciando 15 cm per la prossima cucitura (Figura C).

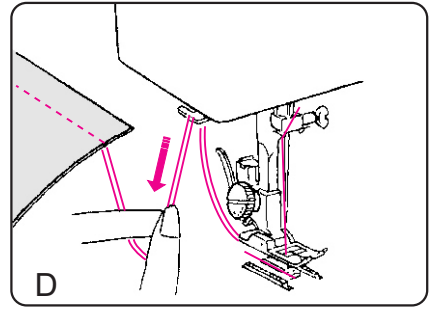

The threads are cut the proper length for starting the next seam. (Fig. D)

Couper les fils. (D)

Mit Hilfe des Fadenschneiders können Sie die Fäden durchschneiden. (D)

Fare qualche punto premendo il tasto per cucire indietro per fissare l'inizio e la fine della cucitura (Figura D).

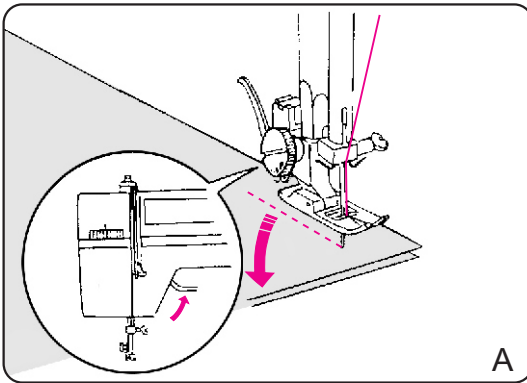

Changing the Sewing Directions

Stop the machine and turn the balance wheel toward you to bring the needle down into the fabrics. (A)
 Raise the presser foot.
 Pivot the fabric around the needle to change sewing direction as desired. Lower the presser foot.

Changement de direction de la couture

Mettre la machine hors circuit. Tourner le volant vers vous pour que l'aiguille descende dans le tissu. (A)
 Soulever le pied.
 Tourner le tissu dans la direction souhaitée.
 Abaisser le pied et continuer la couture.

Nährichtung ändern

Bringen Sie die Nähmaschine zum Stehen.
 Drehen Sie das Handrad zu sich, damit die Nadel in den Stoff sticht. Heben Sie den Nähfuß. (A)
 Drehen Sie den Stoff in jede Richtung die Sie wollen, damit sich die Nährichtung ändert.
 Senken Sie den Nähfuß und nähen Sie weiter.

Come cambiare direzione

Fermare la macchina e girare il volantino verso di se finché l'ago si trova nella stoffa. (A)
 Alzare il piedino.
 Girare la stoffa attorno all'ago per cambiare direzione. Abbassare il piedino e continuare a cucire.

Zigzag Stitching

Set the machine as shown in picture CC for zigzag sewing.

Simple zigzag stitching is widely used for overcasting, sewing on buttons etc. (A)

Point zigzags

Les points zigzags simples s'utilisent dans plusieurs cas: point overlocks, point de bordure, boutonnière et autres. (A)

Zickzackstich

Der normale Zickzackstich wird sehr viel genutzt, so beim Overlockstich, Kantenstich, Knopf Annähen und etc. (A)

Punto zig-zag

La maggior parte delle volte il punto zig-zag serve per surfilare, per eseguire applicazioni e ricami, per attaccare i bottoni. (A)

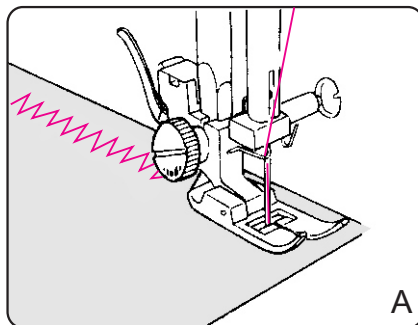
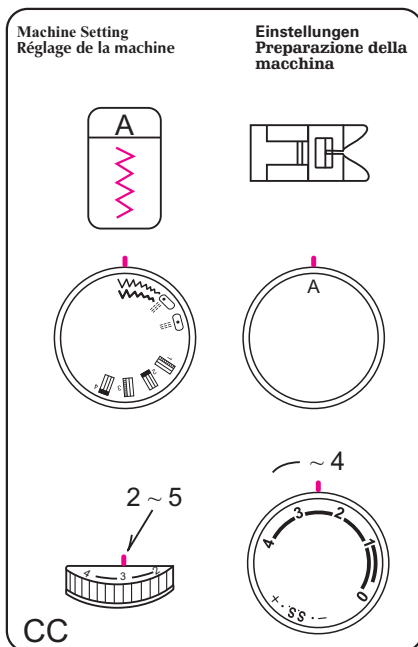

UTILITY STITCHING**POINTS UTILITAIRES****Overcasting**

Set the machine as shown in picture DD.

This type of stitch is used on the seam allowance to prevent fabrics from fraying at raw edges.

It can be used to finish a hem edge. (Fig. A)

Point de bordure

Ce point empêche l'effilement du bord des tissus.

Nous pouvons nous servir de ce point pour aplanir le bord du tissu. (A)

Overlockstich

Diese Art von Nähen verhindert das Verfransen von Stoffkanten.

Diese Art von Nähen kann zum Appretieren von Stoffkanten genutzt werden. (A)

Punto overlock

Preparazione della macchina (in figura)

Il punto overlock si usa per prevenire la sfilatura del tessuto cucendo all'orlo, per fare i ricami. (A)

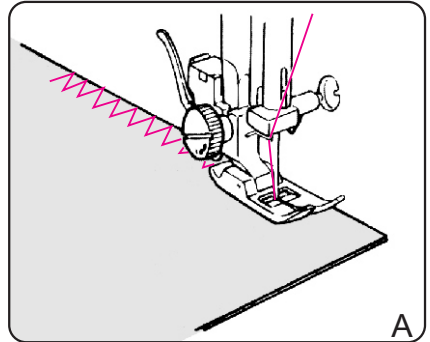
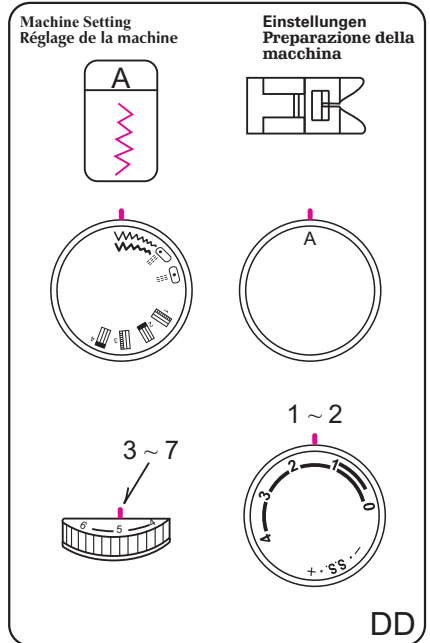
NUTZSTICHE**ALTRI PUNTI UTILI**

Tricot Stitch

Set the machine as shown in picture FF.
Place the fabric under the presser foot so that the edge will be slightly inside the right hand side of the presser foot. Guide the work so the right hand stitches fall at the edge of the fabric. (Fig. C)

Point tricot (Point zigzags piqué)

Placer le tissu sous le pied de sorte qu'une petite partie du tissu dépasse le pied à droite. Guider le travail de sorte que les points de droite soient placés au bord du tissu. (C)

Elastikstich

Legen Sie den Stoff unter den Nähfuß, so dass etwas vom Stoffrand unter dem Nähfuß rausguckt.
Leiten Sie den Stoff so, dass die rechten Stiche am Stoffrand sind. (C)

Punto zig-zag elastico

Mettere il tessuto sotto il piedino in modo che da destra non si veda. Guidare il lavoro della macchina in modo che l'ago cuce il più vicino possibile al bordo. (C)

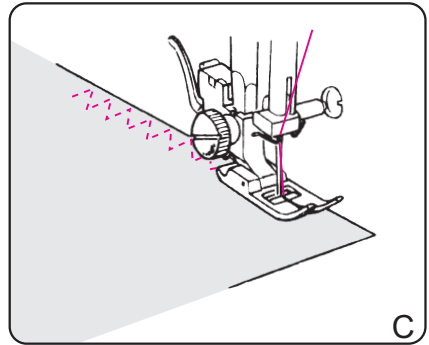
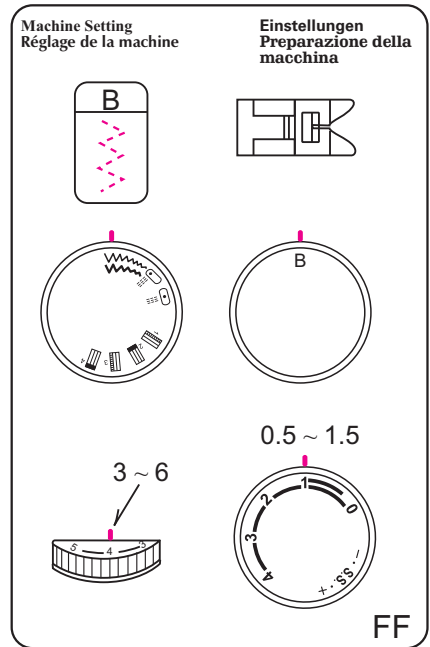

Triple Strength Stitch

Set the machine as shown in picture GG.
The stitch is sewn with two stitches forward and one stitch backward forming a seam that does not rip easily. Garments should be basted for fitting before seaming. (Fig. D)

Triple couture point droit

Ce point se réalise en faisant deux coutures en avant et une en arrière.
C'est un point qui ne se découte pas facilement. Il s'utilise pour les tissus élastiques.
Les vêtements doivent être faufiler pour l'essayage avant la couture. (D)

3fach-Geradstich

Dieser Stich besteht aus zwei Vorwärts-Stichen und einem Rückwärts-Stich und ist sehr reißfest. Diese Naht wird für elastische Stoffe genutzt.
Kleider müssen vor der Naht angeprobt und geheftet werden. (D)

Punto diritto tripple elastico

La macchina esegue due punti avanti e uno indietro. Questa cucitura è molto adatta per cuciture di gran tenuta.
Prima di cucire, gli indumenti dovrebbero essere imbastiti. (D)

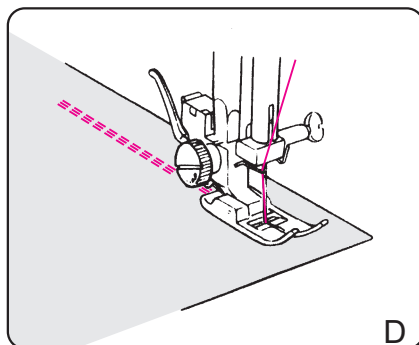
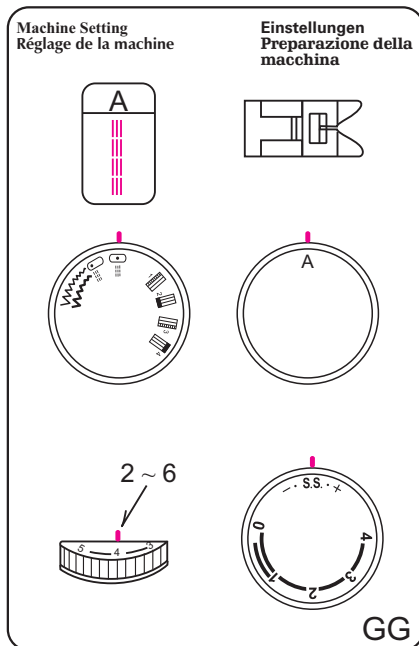

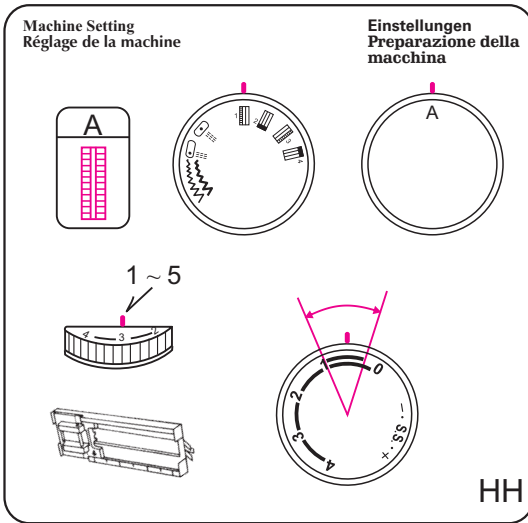

Sewing Buttonhole

Set the machine as shown in picture HH.

Make a test buttonhole and a sample duplicating the fabric, interfacing and seams of the actual garment.

Place the button on the fabric sample and mark the top and bottom to determine the buttonhole length.

Boutonnière

Nous vous recommandons d'exécuter une boutonnière sur une chute de tissu à titre d'exemple. Placer le bouton sur l'exemplaire et marquer le haut et le bas pour mesurer la longueur de la boutonnière.

Knopflochnähen

Es wird vorgeschlagen, dass Sie zuerst ein Knopfloch auf ein Stück Stoff nähen. Legen Sie den Knopf auf das genähte Knopfloch und markieren Sie die gewünschte Größe.

Asole

Fare prima una prova di un asola su un pezzo di tessuto, uguale a quello del vestito. Mettere il bottone sulla stoffa per marcare la posizione e la lunghezza dell'asola.

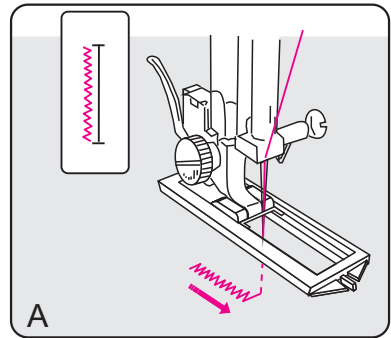

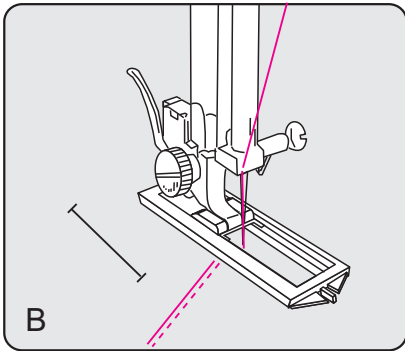

- Sew down the left side stopping at the bottom mark. Raise the needle. (Fig. A)
- Coudre tout au long de la partie gauche et s'arrêter sur le signe en bas de la boutonnière. Relever l'aiguille. (A)
- Nähen Sie die linke Seite und hören Sie auf, wenn Sie die untere Markierung erreicht haben. Heben Sie die Nadel.(A)
- Cucite lentamente fino alle lunghezza desiderata quindi fermare la macchina al punto lazare l'ago (Figura A).





Set the zigzag width dial at «  ». Slide both threads to the left. Lower the needle into the garment where the buttonhole is to start, and lower the foot. (Fig.B)

Placer le bouton de réglage de la largeur des zigzags sur «  ». Guider les fils de l'aiguille et de la canette vers la gauche. Abaisser l'aiguille dans le tissu exactement à l'endroit où la boutonnière doit commencer. Abaisser le pied boutonnière. (B)

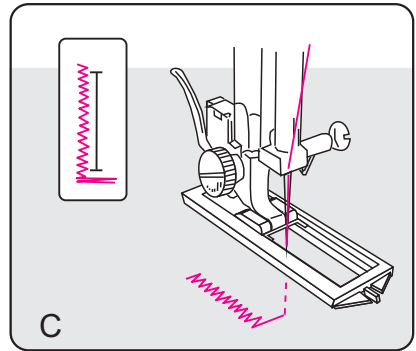
- Stellen Sie den Zickzackstichbreiten-Einsteller auf «  ». Ziehen Sie beiden Nadel- und Spulen-Fäden nach links. Führen Sie die Nadel dort, wo das Knopfloch anfängt, nach unten und in den Stoff hinein; lassen Sie dann den Knopfloch-nähfuß runter.(B)
- Posizionare il selettore grandezza dello zig-zag sul «  ». Passare sulla sinistra sia il filo dell'ago che quello della bobina. Girando il volantino verso di se mettere l'ago in punto di partenza, abbassare il piedine (Figura B).



Set the zigzag width dial at «  », sew 5 stitches of bartack and raise the needle from the fabric. (Fig. C)

Placer le bouton de réglage de la largeur des zigzags sur le signe «  », et faire 5 coutures. Relever l'aiguille. (C)

Stellen Sie den Zickzackstichbreiten-Einsteller auf «  », und machen Sie 5 Stiche. Heben Sie die Nadel. (C)

Selettore sul «  », eseguire 5 punti, Interrompere la cucitura alla fine di un punto verso destra. Sollevare l'ago (Figura C).

- Set the zigzag width dial at « 3 » . Sew up the right side of the buttonhole. Stop the machine when you are directly opposite the first stitch on the left hand side and raise the needle. (Fig. D)

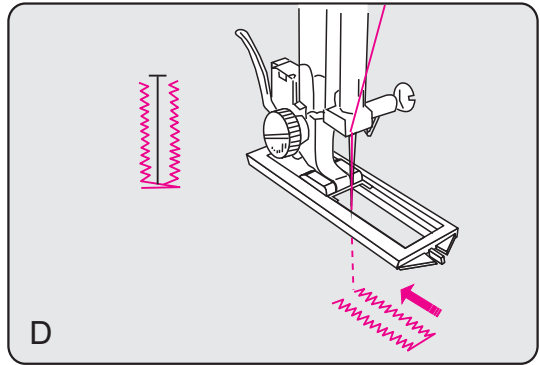

- Placer le bouton de réglage de la largeur des zigzags sur « 3 ». Coudre le côté droite de la boutonnière. Lorsque vous arrivez face au point de gauche, arrêtez-vous. Remonter l'aiguille. (D)

- Stellen Sie den Zickzackstichbreiten-Einsteller auf « 3 » und nähen Sie die rechte Seite des Knopfloches. Wenn Sie den Punkt gegenüber dem linken Startpunkt erreicht haben, hören Sie auf. Heben Sie die Nadel. (D)

- Selettore larghezza dello zig-zag sul « 3 ». Continuare la cucitura alla parte destra finché l'ago non raggiunga l'inizio dell'asola. Sollevare l'ago (Figura D).

- Set the zigzag width dial at « 4 » . Sew a few bartacks and raise the needle from the fabric. (Fig. E)

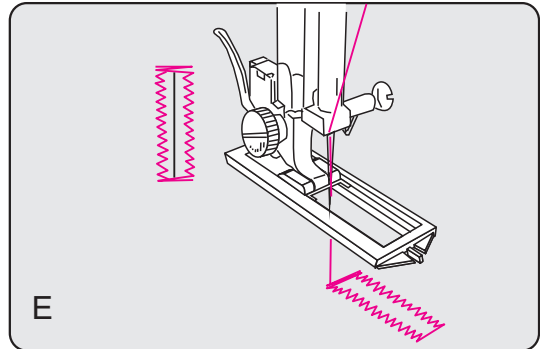

- Placer le bouton de réglage de la largeur des zigzags sur « 4 ». Faire 5 coutures. Remonter l'aiguille. (E)

- Stellen Sie den Zickzackstichbreiten-Einsteller auf « 4 » und machen Sie ungefähr 5 Stiche. Heben Sie die Nadel.(E)

- Selettore sul « 4 ». Eseguire qualche punti e sollevare l'ago (FiguraE).

Remove the fabric from the machine
and cut the sewing threads.
Insert a pin inside the bartack.
Then cut the opening with a seam
ripper.
Take care not to cut the stitches. (Fig.F)

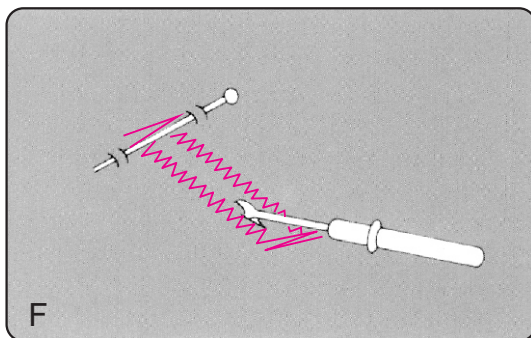

Retirer le tissu et couper le fil. Mettre une épingle à l'extrémité de la boutonnière ouvrir la boutonnière. Attention à ne pas défaire les points. (F)

Nehmen Sie den Stoff raus und schneiden Sie die Fäden durch. Führen Sie eine Stecknadel durch das Ende des Knopfloches und öffnen Sie das Knopfloch mit einem Nahtauftrenner. Passen Sie auf, dass Sie die Nähte nicht durchschneiden. (F)

Terminata l'asola, tagliare i fili. Per evitare di tagliare la travetta, basterà inserire uno spillo prima, come illustrato in figura H. Tagliare l'asola eseguita al centro. (F)

Sewing on Buttons

Set the machine as shown in picture II.
Tape the button over the placement mark.
A pin can be placed on top of the foot to form a shank.
Press down the drop feed lever and move it to the right for dropping the feed dogs.

Pose de bouton

Poser le bouton à l'emplacement voulu.
Mettre une aiguille sur le pied presseur pour supporter le bouton.
Appuyer sur le levier de la griffe pour qu'elle se libère (Figure II).



Knopf Annähen

Legen Sie den Knopf auf die gewünschte Stelle.
Stecken Sie eine Stecknadel als Halt für den Knopf auf den Nähfuß.
Drücken Sie den Hebel zum Versenken des Transporteurs, damit der Transporteur frei wird. (Wie auf II beschrieben).



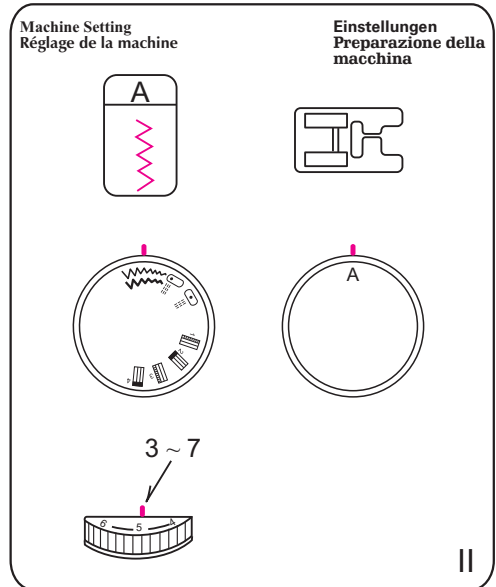

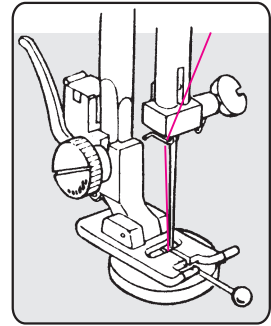
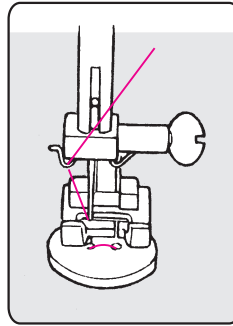

Attaccare i bottoni

Mettere un bottone dove volete attaccarlo.
Per applicare un bottone un po' staccalo dal tessuto, mettere sopra il bottone uno spillo come illustrato in figura.
Per abbassare la griffa, premere verso il basso la leva e muoverla verso destra.



- Set the zigzag width dial at «  ». Align the both holes of the button with the slot of the foot and place the left hole of the button just below the needle point. Lower the foot and turn the pattern selector until the needle point comes just above the right hole of the button. Sew about five stitches and raise needle. Set the zigzag width dial at «  » again and sew a few stitches to lock thread.



- Placer le bouton de réglage de la largeur des zigzags sur «  ». Placer les deux trous de bouton dans la direction des rainures du pied presseur de sorte que le trou gauche se place sous la pointe de l'aiguille. abaisser le pied et tourner le bouton de réglage des modèles de points de façon à ce que la pointe de l'aiguille se trouve exactement sur le trou droite du bouton. Exécuter 5 points et remonter l'aiguille. Placer encore le bouton de réglage de la largeur sur «  » et coudre quelques points sur place pour consolider la couture.
- Stellen Sie den Zickzackstichbreiten-Einsteller auf «  ». Legen Sie die beiden Löcher des Knopfes so unter den Spalt des Nähfußes, dass das linke Loch unter die Nadel kommt. Senken Sie den Nähfuß und drehen Sie den Stichmuster-Einsteller so, dass die Nadelspitze genau über dem rechten Knopfloch steht. Machen Sie ungefähr 5 Stiche und heben Sie die Nadel. Stellen Sie den Zickzackstichbreiten-Einsteller wieder auf «  » und machen Sie noch ein paar Stiche, um die Naht zu befestigen.
- Posizionare la manopola dello zig-zag sul «  ». Allineare due fori del bottone con la tacca del piedino. Abbassare il piedino per tenere il bottone fermo; girare il volantino a mano verso di se, in modo che l'ago entri sino in fondo nel foro di sinistra del bottone; tirare su l'ago con il volantino e con la manopola dello zig-zag spostare l'ago in modo che penetri nel foro di destra. Fare 5 - 6 punti e mettere l'ago nella posizione più alta. Rimettere la manopola dello zig-zag sul segno «  » fare qualche punto per fermare bene il bottone.

- To strengthen the shank, cut the threads leaving a 20 cm (8") tail. Bring the needle thread down through the hole in the button and wind it around the shank. Draw the thread to the side and knot.

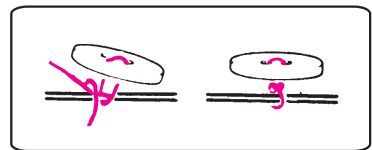

- Pour consolider les points laisser dépasser 20 cm du fil et couper. Passer le fil de l'aiguille à travers un trou de bouton et l'enrouler autour de la queue cousue du bouton. Nouer les bouts de fil.
- Um den Knopffaden zu befestigen, ist es besser, wenn Sie nach 20 cm den Faden abschneiden. Führen Sie den Faden durch das Knopfloch nach unten und drehen Sie ihn ein paar Mal um die Naht und machen Sie dann einen Knoten.
- Per irrobustire l'attaccatura del bottone, tagliare i fili lasciando 20 cm di lunghezza. Passare il filo superiore in un foro del bottone, avvolgere lo stesso filo intorno al gambo formatosi tra tessuto e bottone, quindi passare il filo al di sotto del tessuto e pare due nodi con il filo superiore. Tagliare i fili rimasti.

Sewing in Zippers

Set the machine as shown in picture JJ.

Pin or baste zipper tape to fabric and place it under the foot.

Smooth the threads toward the back and lower the foot. (Fig A)

Insertion de fermeture éclair

Bâtir tout d'abord la fermeture ou l'épingler au tissu. Placer la fermeture sous le pied.

Passer le fil de l'aiguille et de la canette derrière le pied et abaisser ce dernier. (A)

Reißverschluss Einnähen

Befestigen Sie den Reißverschluss mit Stecknadeln an den Stoff und legen Sie ihn unter den Nähfuß.

Ziehen Sie die Nadel- und Spulen-Fäden nach hinten und senken Sie den Nähfuß. (A)

Applicazione cerniera

Dopo aver imbastito la cerniera posizionare il lavoro sotto al piedino lasciando i fili dietro (Figura A).

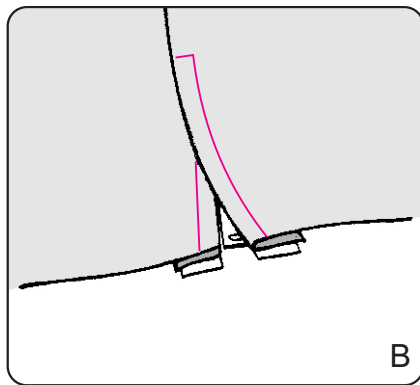
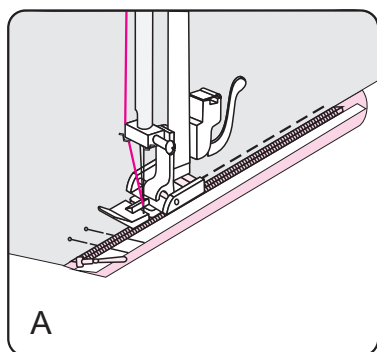
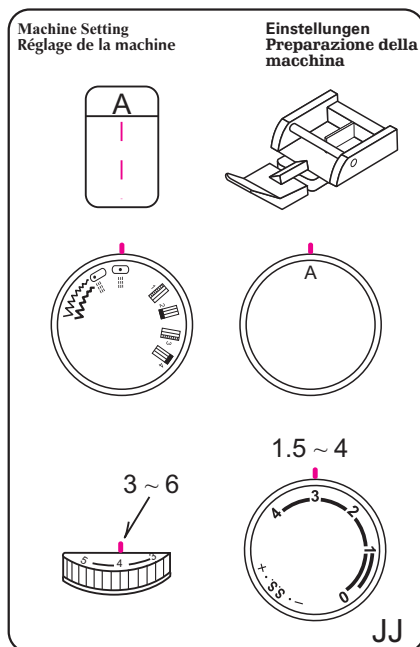

- To sew left side of the zipper, guide the edge of the zipper along the zipper teeth and stitch through garment and zipper tape. Turn the fabric and sew the other side of the zipper in the same way as you did on the left side of the zipper. (Fig B)
- Um die linke Seite des Reißverschlusses zu nähen, leiten Sie den Nähfuß entlang der Reißverschlusszähne und nähen das linke Reißverschlussband an den Stoff. Drehen Sie den Stoff und nähen Sie die andere Seite. (B)
- Pour coudre le côté gauche de la fermeture les dents doivent longer la barrette du pied. Surpiquer la fermeture. Tourner le tissu et coudre parallèlement la deuxième bande. (B)
- Per cucire la parte sinistra fissare il piedino più vicino ai denti della cerniera e iniziare a cucire lentamente. Girare il tessuto dall'altra parte e cucire come è stata cucita la parte sinistra della cerniera. (B)

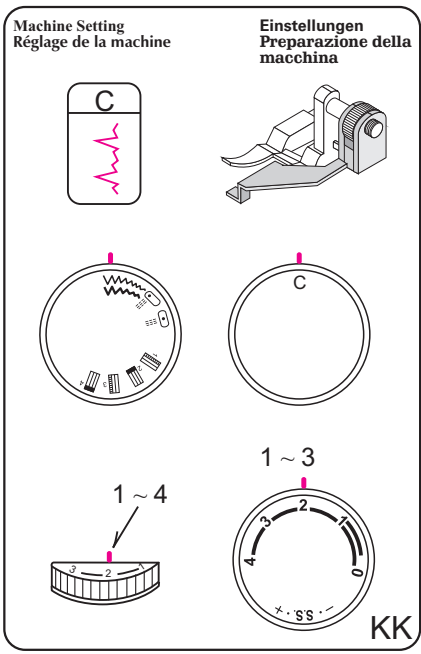

Blind Stitch Hemming

Set the machine as shown in picture KK. Raise the presser foot and place the fabric under the foot so that the soft fold rests against the wall of hem guide. Lower the foot then stitch slowly for better control so that the narrow zigzag stitches fall on the hem allowance and the wider zigzag stitches pierce the soft fold. While sewing, make sure the soft fold runs along the wall of hem guide. (Fig. A)

Point invisible

Faire un ourlet de la taille désirée et épingler. Puis plier les bords comme sur la photo. Tourner le volant vers vous jusqu'à ce que la griffe se mette plus bas que la plaque à aiguille. Abaisser le pied. Dévisser un peu le support du pied pour pouvoir placer le guide-droit entre la vis et le pied. Serrer la vis du pied et s'assurer que le guide droit est placé entre les deux barrettes du pied. (A)

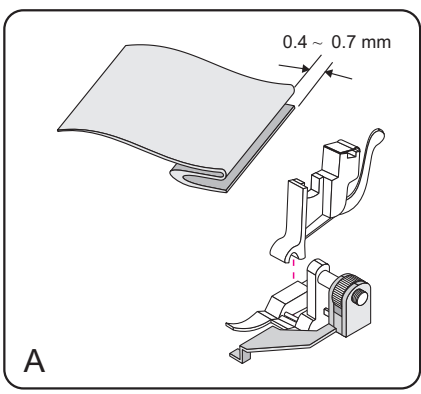

Blindstich

Falten Sie den Stoff wie gewünscht und befestigen Sie ihn mit Hilfe von Stecknadeln. Dann führen Sie die Stoffkante wie im Bild unter den Stoff. Drehen Sie das Handrad zu sich bis der Transporteur tiefer als die Stichplatte liegt. Senken Sie den Nähfuß. Lockern Sie die Nähfußhalte-Schraube, damit Sie den Nähleiter zwischen Schraube und Nähfuß einlegen können. Befestigen Sie die Nähfußhalte-Schraube und vergewissern Sie sich, dass der Nähleiter in der Mitte des Nähfußes liegt. (A)

Orlo invisibile

Piegare l'orlo nell'altezza desiderata e stirare. Con il tessuto a rovescio piegare la stoffa come illustrato (Figura A). Abbassare il piedino, allentare la vite di attacco piedino e mettere la guida tra la vite e l'attacco del piedino. Stringere per assicurarsi che la guida sia stata bene. (A)

- Fold up the desired amount and pin in place. Then fold the hem under the fabric as illustrated.

Lower the presser foot, then loosen the foot holder screw to place the hem guide between the screw and the shank of foot holder.

Tighten the screw making sure the wall of hem guide is placed in the middle of the toes of the presser foot. (Fig. B)

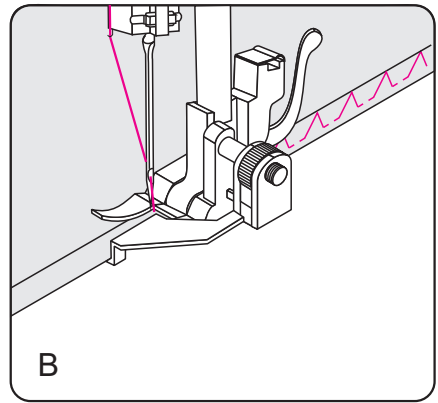

- Soulever le pied et placer le tissu sous le pied de sorte que le côté plié se mette le long du guide droit.

Les points droits se dessineront sur l'ourlet, les points zigzags saisiront seulement un fil du côté plié et le coudront à l'ourlet.

Abaisser le pied presseur et coudre lentement pour mieux contrôler la couture. S'assurer que le côté plié avance dans la direction du guide-droit. (B)

- Heben Sie den Nähfuß und legen Sie den Stoff unter den Nähfuß, so dass der gefaltete Rand neben dem Blindstich-Nähleiter liegt. Die Geradstiche fallen auf die unten eingelegte Kante und nur ein kleiner Teil der Zickzackstiche fällt auf den gefalteten Stoffteil.

Senken Sie den Nähfuß und nähen Sie langsam um eine größere Kontrolle beim Nähen zu haben. Passen Sie auf, dass die Falte entlang des Führers liegt. (B)

- Collocare il lavoro sotto il piedino in modo che il bordo scorra lungo la guida. Cucire adagio verificando che i punti stretti cadono sul bordo dell'orle e i punti larghi penetrino nel bordo piegato (Figura B).

- Spread the fabric flat with the right side facing up. (Fig. C)

- Lorsque la couture de l'ourlet est terminé, retourner la partie droite du tissu sur la partie gauche et repasser avec un fer.(C)

- Wenn Sie fertig sind, legen Sie das rechte Stoffteil wieder zurück auf die linke Seite und bügeln Sie es gerade.(C)

- Completata la cucitura, girare il tessuto dal dritto del lavoro. (C)

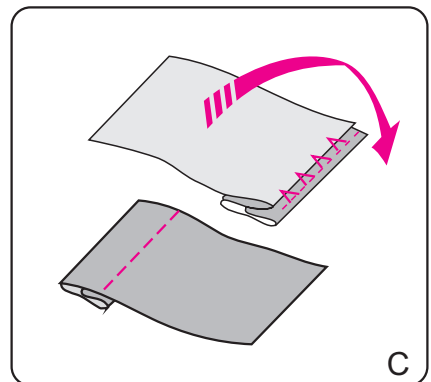

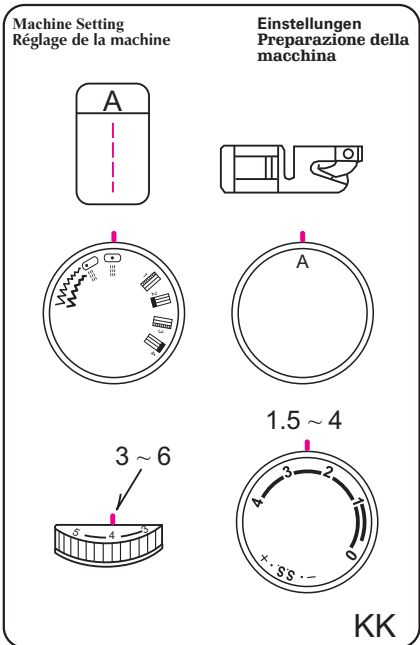

Rolled Hem

Set the machine as shown in picture KK
 Make a double 0.25 cm (1/8") fold
 approximately 8 cm (3") in length. (Fig.A)

L'ourlet roulé

Plier le bord du tissu sur une largeur de 0.25
 cm et retourner le tissu sur lui-même environ
 8 cm. (A)

Gerollter Hohlsaum

Machen Sie eine 0,25 cm breiten, doppelt
 gefalteten Saum (ca. 8 cm lang). (A)

Orli

Piegare il tessuto sul bordo da orlare per
 circa 2mm su una lunghezza di 8 cm. (A)

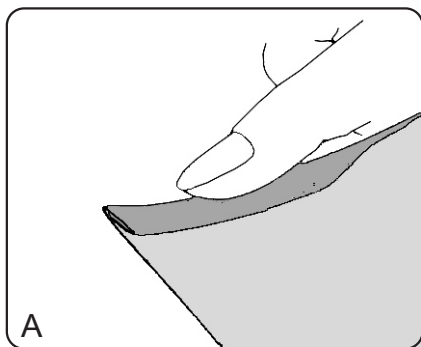

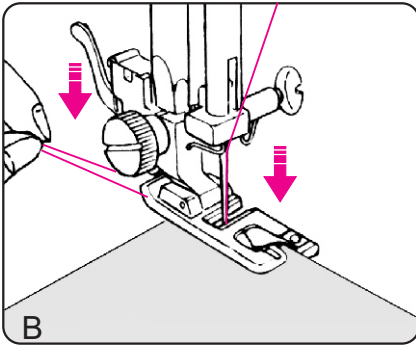

- Lower the needle into the fabric at the point where sewing is to begin, then lower the hemmer foot. Sew 3 or 4 stitches while holding the needle and bobbin threads. (Fig. B)

- Abaisser l'aiguille sur le point de départ et abaisser le pied ensuite. En tenant les fils d'aiguille et de canette à la main, faire 3 ou 4 points.(B)

- Führen Sie zuerst die Nadel an der Anfangsstelle hinunter, senken Sie dann den Nähfuß und während Sie die Nadel- und Spulen-Fäden halten, machen Sie 3 oder 4 Stiche (B).

- Spostare il tessuto fino a quando l'orlo si trova sotto l'ago. Abbassare il piedino. Cucire 3-4 punti tenendo con la mano sinistra i fili dietro (Figura B).

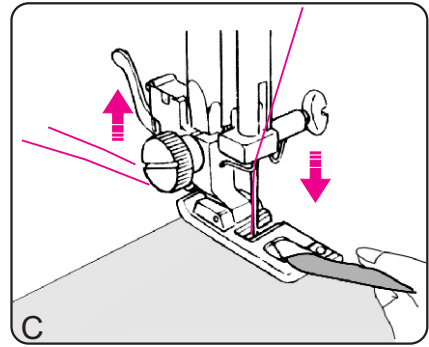

- Lower the needle into the fabric and lift the hemmer foot. Insert the folded portion of the fabric into the curl of the hemmer foot. (Fig. C)

- Piquer l'aiguille dans le tissu et remonter le pied. Guider l'ourlet vers l'intérieur de l'ourleur du pied. (C)

- Senken Sie die Nadel bis sie in den Stoff eindringt und heben Sie den Nähfuß. Führen Sie den gefalteten Teil des Stoffes in die Rollschiene des Nähfußes. (C)

- Introdurre l'inizio del bordo così ripiegato nella chiocciola del piedino, muovendo il tessuto avanti ed indietro in modo da formare un orlo arrotolato (Figura C).

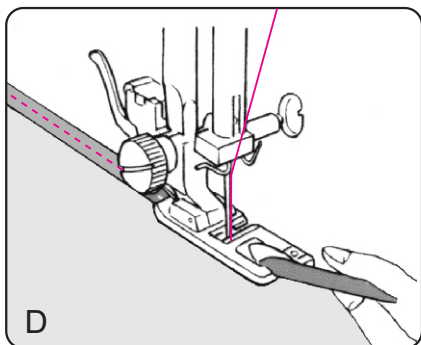

- Lower the hemmer foot, then sew by lifting up the edge of the fabric to keep it feeding smoothly and evenly. (Fig. D)
- Abaisser le pied. Pour avoir une couture unie, tenir le bord du tissu en haut et continuer la couture. (D)
- Senken Sie den Nähfuß und halten Sie den Stoffrand nach oben, damit Sie eine gleichmäßige Naht haben (D).
- Cucire guidando dolcemente il tessuto senza tirare o spingere. Se il bordo del tessuto tende a scappare dal piedino, guidarlo verso destra; se il tessuto entra nel piedino in misura maggiore, bisogna spostarlo verso sinistra (Figura D).

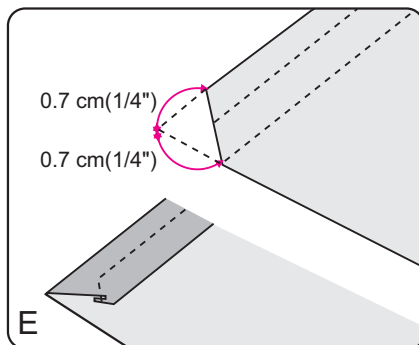

- Trim about 0.7 cm (1/4") from corners as illustrated, to reduce bulk. (Fig. E)
- Pour diminuer l'épaisseur du tissu, couper les coins de celui-ci sur une largeur de 0.7 cm comme sur la photo (E).
- Um den Stoffumfang zu verringern können Sie 0,7 cm der Kanten wie im Bild abschneiden. (E)
- Quest'operazione viene facilitata tagliando via un angolo del tessuto come illustrato (Figura E).

Fagoting Stitch

The Stitch and Its Uses:

Use this stitch to joint two pieces of fabric to create an open work appearance and add design interest.

Point en treillis

Les utilisations de ce point:

On peut utiliser ce point pour lier les deux bordures du tissu de sorte qu'il y ait un espace entre les bordures et qu'on obtienne une plus belle couture.

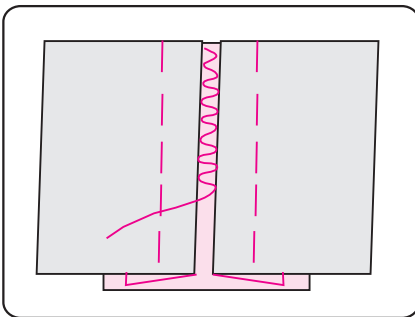
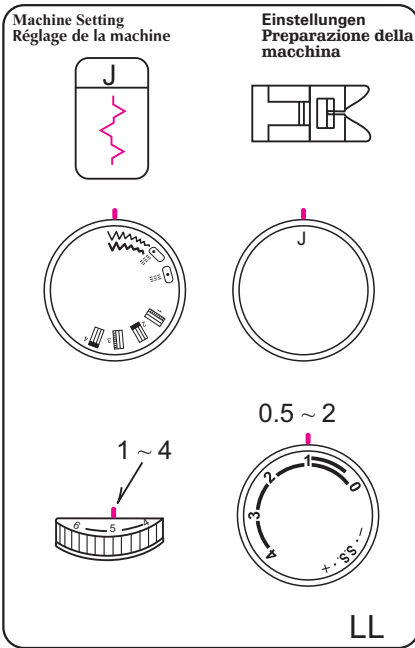

Gitterstich



Der Gebrauch dieser Naht:

Diese Naht wird zum Nähen zweier Stoffenden genutzt, so dass zwischen den beiden Enden eine dekorative Lücke bleibt.

Punto "A giorno" (punto

Sopraffilare il bordo delle parti da unire, per fare un lavoro pulito e creare un design interessante.

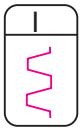
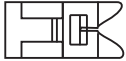
- Fold under 1.5 cm (1/2") on each fabric edge and press.
Pin the two edges to paper 0.3 cm (1.8") apart.
Sew slowly guiding the fabric so the needle catches the folded edge on each side.
- Plier 1.5 cm des deux bordures du tissu
Bâtir pour épingler les bordures à votre feuille à une distance de 3 cm. Guider le tissu de façon à ce que l'aiguille saisisse les deux bordures pliées et les couse en même temps.
- Falten Sie 1,5 cm von beiden Stoffenden nach unten. Befestigen Sie durch Stecknadeln die beiden Stoffkanten in 0,3 cm Entfernung voneinander an Papier.
Führen Sie den Stoff so, dass die Nadel die beiden gefalteten Stoffenden näht.
- Piegare i bordi del tessuto per circa 1,5 cm e stirare. Attaccare con spilli le due parti con un pezzo di carta. Cominciare a cucire lentamente guidando il tessuto in maniera che i punti pizzicano la stoffa nelle due estremità

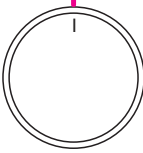
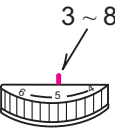
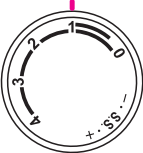
Machine Setting Réglage de la machine	Einstellungen Preparazione della macchina
	
	
 <p>3 ~ 8</p>	 <p>0.5 ~ 2</p>
MM	

Box Stitching

Use this stitch to joint heavy weight inter-lining.
 Overlap two raw edges together and use this stitch to joining them.

Point Carré

On se sert de ce point pour assembler des pièces de tissus épais et la doublure.
 Mettre les bordures non cousues des deux tissus l'un sur l'autre et coudre.

Viereckstich

Diese Naht wird zum Nähen von schweren Stoffen und Zwischenfutter genutzt.
 Legen Sie zwei ungenähte Stoffkanten übereinander und nähen Sie mit diesen Stichen.

Punto greco

Una classica decorazione per stoffe a tinta unita.
 Questo punto serve anche per unire le parte di tessuti pesanti.

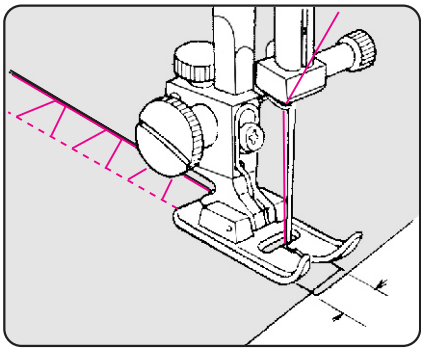

Elastic Stretch stitch

Choose this stitch to attach elastic to garments. (Fig. A)

Pose des bandes élastiques

On utilise ce point pour coudre des bandes élastiques. (A)

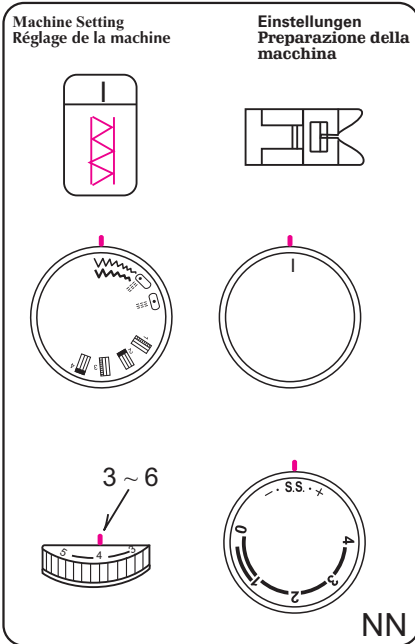

Elastischer Stretchstich

Diese Naht wird zum Annähen von Gummibändern genutzt. (A)

Punto elastico

Questo punto è molto utile per inserire elastici negli abiti. (A)

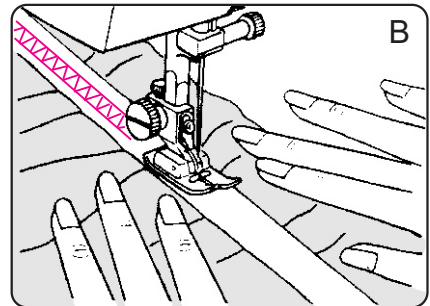
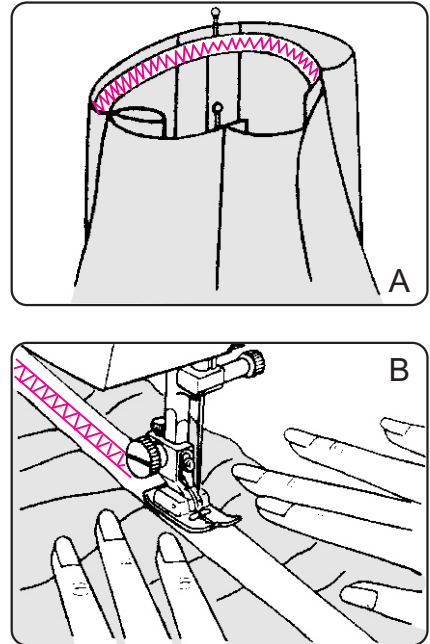

- Mark the elastic into quarters and mark these to the center front, center back and side seams. Place the middle of the elastic under the center of the presser foot and stitch into place, making sure the elastic is evenly distributed. (Fig. B)
- Marquer l'élastique à 4 endroits: au milieu de l'avant, au milieu de l'arrière, au milieu de la droite et au milieu de la gauche. Placer le milieu de la bande élastique au centre du pied et coudre en faisant attention à ce que la bande se divise en parties égales le long du tissu. (B)
- Markieren Sie das Gummiband an vier Stellen, in der Mitte vorne, Mitte hinten, Mitte links und Mitte rechts. Legen Sie den Mittelpunkt des Gummibandes unter den Mittelpunkt des Nähfußes. Passen Sie auf, dass das Gummiband richtig gestreckt wird. (B)
- Inserire l'elastico nel vestito e cucire semplicemente nei punti dove è collocato facendo attenzione di cucire al centro dell'elastico. (B)

DECORATIVE STITCHING

POINTS D'ORNAMENTATION

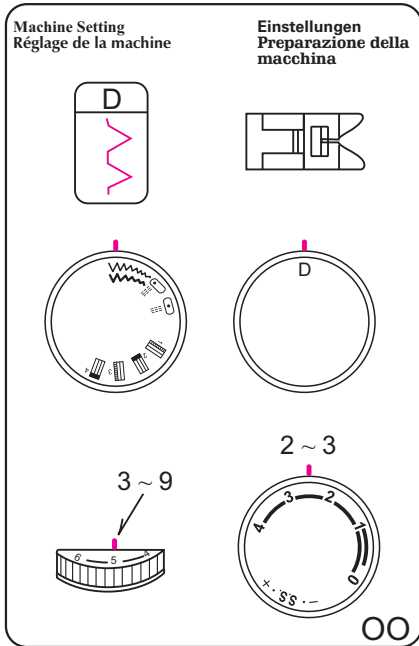

ZIERSTICHE

PUNTI DECORATIVI

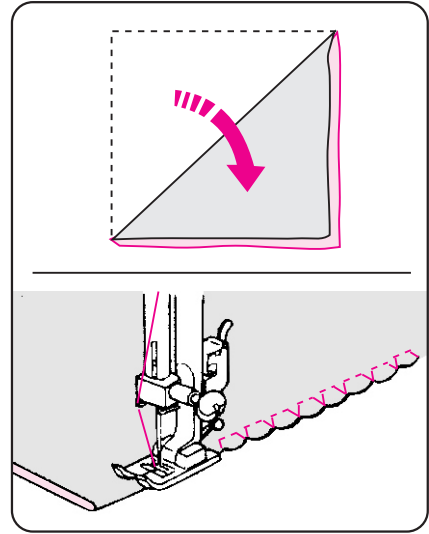

Shell Tuck

Place the folded edge along the slot of foot. The needle should fall off the edge of the fabric on the right forming a tuck.

Point plissé

Placer le bord plié dans la direction du pied. L'aiguille doit dépasser un peu le bord du tissu pour avoir la forme d'une dentelure.

Muschelkantenstich

Legen Sie den gefalteten Stoffrand entlang des Nähfußes. Die Nadel muss etwas herausragen damit sie die Zacken nähen kann.

Orlo a conchiglia

È una rifinitura di effetto su bordi di stoffe morbide, leggere.

Machine Setting
Réglage de la machine

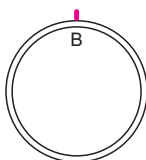
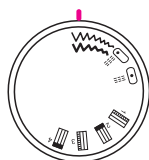
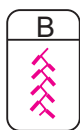

1 ~ 4

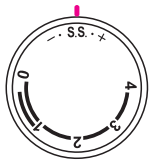
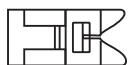

PP

Einstellungen
Preparazione della
macchina

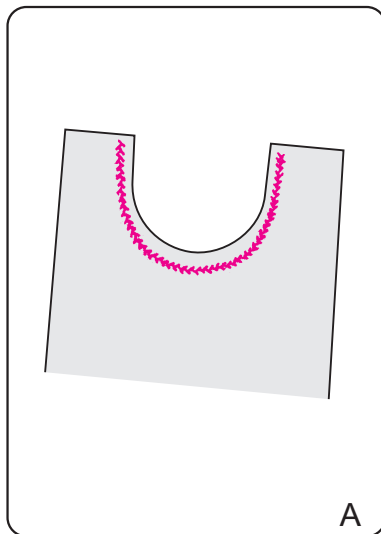

A

Feather Stitch

Set the machine as shown in picture PP

When sewn over a seam the feather stitch reinforces stretch and woven fabrics with a strong decorative stitch. It can be used to sew spandex undergarments or decoratively hem elastic fabric. Another common use for the feather stitch is patchwork quilting. (Fig. A) When you work with the feather stitch, you can sew the pattern on a seam that is already joined and pressed flat, or you can butt two edges and use just the feather stitch to join them. (Fig. B)

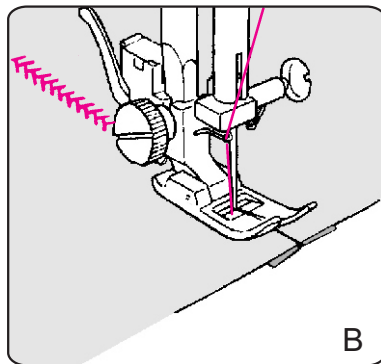

B

Point d'épi

Ce point permet une couture solide et en même temps c'est un point décoratif fort. Une autre utilisation de ce point est la couture des couettes et l'assemblage des pièces de tissus.(A) Lors de l'exécution du point d'épi, on peut coudre le modèle sur le tissu déjà assemblé ou mettre les deux bords côte à côte et utiliser ce point pour les assembler.(B)

Federstich

Diese Naht ist eine kräftige Ziernaht und stärkt die Naht auf Stoffen. Eine andere Anwendungsmöglichkeit ist das Flickern oder Patchwork-Nähen.(A) Wenn Sie den Federstich nutzen, können Sie das Muster auf eine Naht zwischen zwei Stoffkanten nähen, oder Sie legen die Stoffkanten aneinander und nähen diese mit dem Federstich fest.(B)

Punto piuma

Questo punto può essere utilizzato per cucire i tessuti stretch, stoffe tessile. Può essere utilizzato anche come punto decorative per biancheria. Questo punto è molto utile per fare la coperta con le toppe.(A)

Potete usare questo punto per i tessuti già uniti, aperte e stirate, oppure potete unire due orli, cucendo è importante assicurarsi che i punti cadano su tutte e due le parti del tessuto.(B)

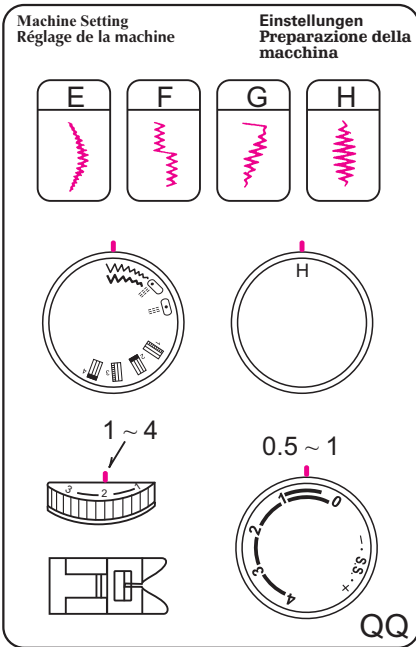

Decorative Satin Stitch Patterns

Set the machine as shown in picture QQ. Select fancy stitch which provided with letters E, F, C and H.

Set the corresponding letter by turning pattern selector dial.

Sew a row of stitches and adjust the thread tension so the upper thread should appear on the reverse side of the fabric.

Test the stitch on the actual fabric for the best result.

Point de satin décoratif

Choisir les points décoratifs d'après les lettres. Placer le bouton de réglage sur la lettre désirée. Coudre une ligne et régler la tension du fil de sorte que le fil du dessus soit un peu visible derrière le tissu. Pour un meilleur résultat, faire un essai sur une chute de tissu.

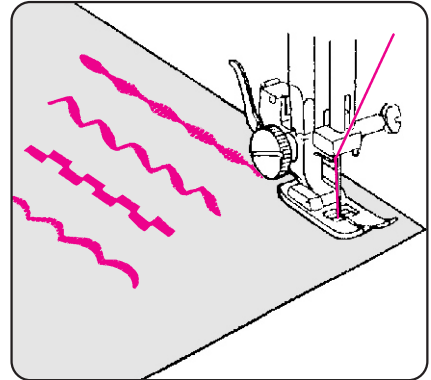

Satinzierstich

Suchen Sie den gewünschten Zierstich aus und merken Sie sich den dazugehörigen Buchstaben. Stellen Sie den Stichmuster-Einsteller auf diesen Buchstaben. Nähen Sie eine Reihe und stellen Sie die Fadenspannung ein, so dass der Oberfaden etwas auf der Hinterseite des Stoffes zu sehen ist. Für ein besseres Ergebnis prüfen Sie die Naht auf einem Stück Stoff.

Altri punti decorativi

Regolare la tensione del filo in modo che il filo superiore appaia al rovescio del lavoro.

Prima provare su un pezzo di stoffa uguale al vestito.

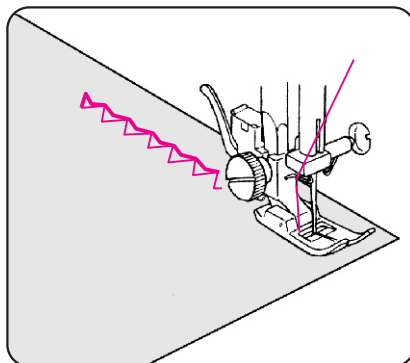
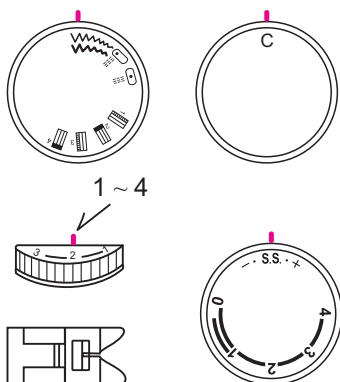
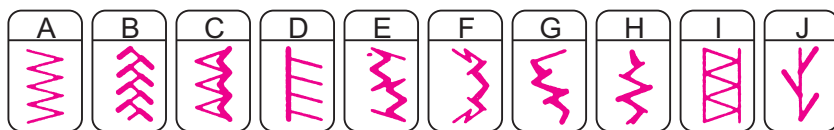

RR

Stretch Stitch Patterns

Set the machine as shown in picture RR.

Select a stitch which provided with letters.

Set the corresponding letter by turning pattern selector dial.

Point tricot

Lorsque les points à l'avant et à l'arrière ne sont pas réglés selon le tissu, les corriger en tournant le bouton de réglage de la longueur comme la suite.

Si les points sont trop rapprochés, tourner le bouton vers le signe "+".

Si les points sont trop tendus, tourner le bouton vers le signe "-".

Elastikstichmuster

Falls das Vorwärts- und Rückwärts-Nähen nicht auf den Stoff eingestellt ist, stellen Sie die Stichlängen so ein:

Falls die Stiche zu nah aneinander sind, drehen Sie den Einsteller nach "+".

Falls die Stiche zu weit sind, drehen Sie den Einsteller nach "-".

Modello per i punti elastici

Quando si vedone i punti sbilanciati, dipende sempre dal tessuto, correggere girando la manopola della lunghezza del punto nel modo seguente:

quando i punti vengono troppe stretti, girare verso "+".

quando i punti sono molto tesi (lunghi), girare il regolatore verso "-".

CARE OF YOUR MACHINE

ENTRETIEN DE LA MACHINE

PFLEGE DER MASCHINE

MANUTENZIONE DELLA MACCHINA

Dismantling and Assembling Hook Race

1. To dismantle hook race:

Switch off master switch.

Raise the needle to its highest position and open the hook cover or the slide plate. Open the hinged latch of bobbin case and take it out of the machine. (Fig. A)

Retrait et mise en place du crochet de la boîte à canette

1. Retrait du crochet:

Tourner le volant vers vous pour que la tige de l'aiguille monte complètement. Ouvrir le couvercle du crochet. Sortir la boîte à l'aide du loquet. (A)

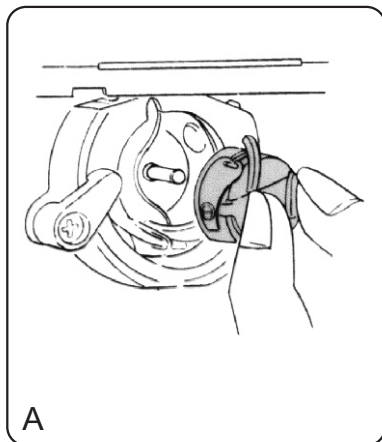

Herausnehmen und Einlegen des Spulenkapselrahmens

1- Herausnehmen des Spulenkapselrahmens

Drehen Sie das Handrad in Ihre Richtung, damit die Nadel nach oben geht. Öffnen Sie die Klappe für das Spulengehäuse. Ziehen Sie die Spulenkapsel mit Hilfe des Federgriffes heraus. (A)

Pulizia della scompartimento della capsula

1- Mettere l'ago nella posizione più alta, aprire il coperchio della capsula (sportello copertura crochet). Togliere la capsula tenendo fra le dita la levetta di sgancio ed estrarla (Figura A)

- Open the hook race ring holders outside and remove the hook race ring. (Fig. B)
- Tourner vers l'extérieur les loquets de fermeture du crochet et sortir l'anneau de celui-ci.(B)
- Drehen Sie den Spulenkapselrahmenhalter nach außen und entfernen Sie den Spulenkapselrahmen-Ring.(B)
- Aprire le leve della slitteria della capsula e togliere l'anello di sostegno (Figura B).

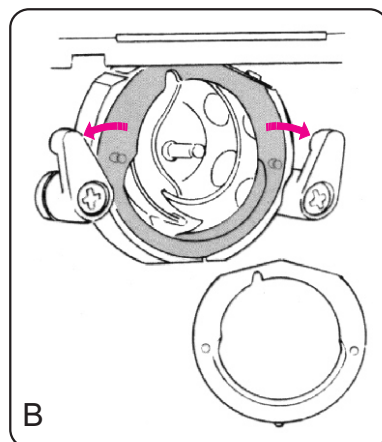

- Remove the hook.
- * Clean the hook race with a brush and a soft dry cloth. (Fig. C)

- Prendre la barre centrale du crochet et le sortir lentement.
- * Nettoyer le crochet à l'aide d'une brosse et d'un tissu doux. (C)

- Halten Sie die Mittelachse des Spulenkapselfrahmens und ziehen ihn hinaus.
- * Säubern Sie den Rahmen mit einer Bürste und einem feinen Tuch. (C)

- Togliere la slitteria. Pulire con uno spazzolino e con un pezzo di stoffa. Togliere i cascami di stoffa e di filo da tutte le parti (Figura C).

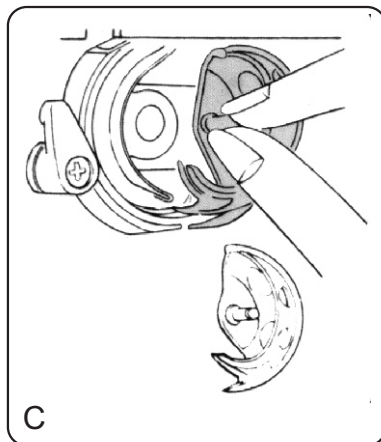

2. To assemble hook race:

Hold the hook by the center pin and fit carefully back into the hook race, forming perfect circle with the driver. Replace the hook race ring with the bottom pin fits into the notch. Lock the hook race ring by turning the holders back into position. Replace the bobbin case. (Fig. D)

2. Mise en place du crochet:

Tenir la barre centrale du crochet et le mettre à sa place lentement de sorte qu'il fasse un cercle complet avec le mi-cercle d'en face.

Replacer l'anneau de support de sorte que la face lisse soit à l'extérieur et s'assurer que le tenon inférieur est placé dans la fente du support. En tournant les loquets spéciaux, verrouiller le crochet. Mettre à leur place la boîte et la canette.

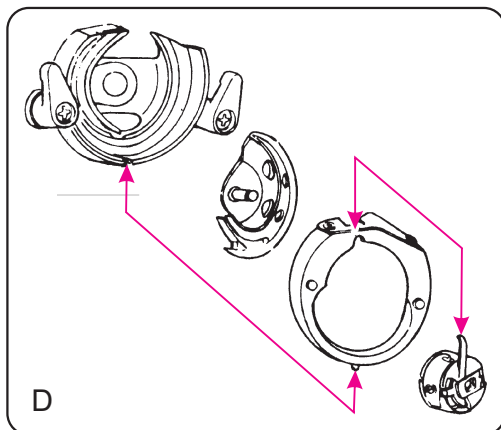

2- Einlegen des Spulenkapselfrahmens

Halten Sie die Mittelachse des Spulenkapselfrahmens und legen Sie ihn langsam an seinen Platz, so dass er mit dem vorderen Halbkreis einen ganzen Kreis bildet. Legen Sie den Haltering in seinem Platz, so dass die polierte Seite nach außen zeigt und der untere Nippel in die Kerbe fällt. Schließen Sie den Spulenkapselfrahmen durch Zurückdrehen der Halter. Legen Sie die Spule und die Spulenkapself an ihren Platz.

2- Come rimontare

Tenere il crochet per il perno centrale e rimontarlo con attenzione nell'alloggiamento, in modo da formare un cerchio perfetto con il manda - crochet. Rimontare l'anello slitteria assicurandosi che le levette di fissaggio siano collocate bene nelle tacche. Quindi, rimontare la capsula e la bobina.

Cleaning the Feed Dogs

Switch off master switch.
Remove the needle and the presser foot.
Unscrew the needle plate set screws with a driver to take off the needle plate from the machine bed. (Fig. A)

Nettoyage de la griffe

Retirer le pied et l'aiguille.
Dévisser la plaque à aiguille à l'aide d'un tournevis et retirer la plaque.

Reinigung des Transporteurs

Nehmen Sie den Nähfußhalter und die Nadel ab.
Öffnen Sie die Schrauben der Stichplatte mit einem Schraubenzieher und entfernen Sie die Platte.

Pulizia della griffa

Togliere l'ago e il piedino. Svitare le viti dalla placca ago per toglierla dalla macchina (Figura A).

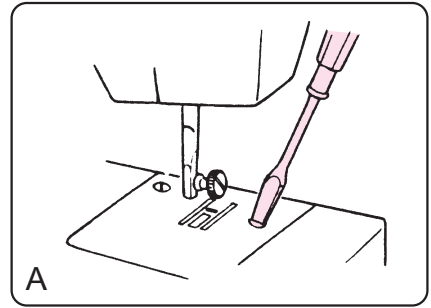

- With a brush, clean out dust and lint clogged on the feed dog teeth.
- Reset the needle plate. (Fig. B)
- * After cleaning feed dog, apply a few drops of sewing machine oil without fail to the point as shown in the illustration.

- Nettoyer la griffe à l'aide d'une brosse.
- Mettre la plaque à aiguille à sa place et la visser. (B)
- * Après le nettoyage de la griffe mettre une ou deux gouttes d'huile de machine à coudre sur l'emplacement désigné par la flèche.

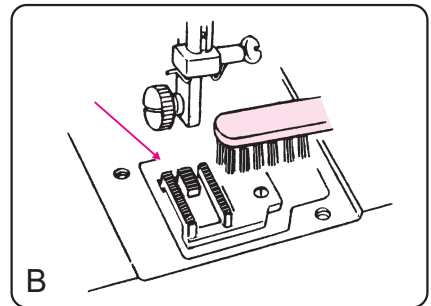

- Entfernen Sie die Stoff- und Faden-Reste im und auf dem Transporteur mit Hilfe einer Bürste. (B)
- Legen Sie die Stichplatte auf ihren Platz und befestigen Sie ihre Schrauben.
- * Nach Reinigung des Transporteurs unbedingt ein oder zwei Tropfen Qualitätsnämaschinen-Öl auf den mit einem Pfeil gekennzeichneten Punkt auftragen.
- Con una spazzola togliere la polvere ed i resti di filo che si trovano nei denti. Collocare di nuove la placca ago al suo posto. (B)
- * dopo che avete pulito la griffa mettete qualche goccia d'olio evitando penetrazione nel punto illustrato.

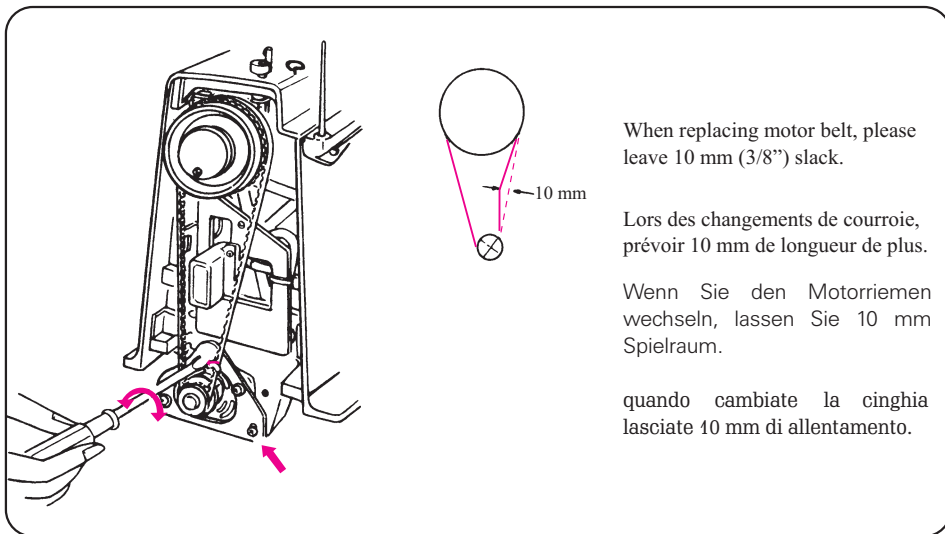

When replacing motor belt, please leave 10 mm (3/8") slack.

Lors des changements de courroie, prévoir 10 mm de longueur de plus.

Wenn Sie den Motorriemen wechseln, lassen Sie 10 mm Spielraum.

quando cambiate la cinghia lasciate 40 mm di allentamento.

Drive Belt Tension

Switch off master switch

To adjust the belt tension, take off the belt cover and loosen the fixing screws about one turn with a screwdriver.

This will allow the motor to move downward or upward. Then firmly tighten the screw, and the belt should have the correct tension.

CAUTION : Do not tighten the belt too tightly.

Réglage de la tension de la courroie

Avant de régler la tension de la courroie, ouvrir le couvercle de celle-ci à droite de la machine.

Dévisser un tour avec un tournevis.

Ceci permet au moteur de se déplacer vers le haut et le bas. Serrer la vis de la courroie qui doit être tirée correctement par le poids du moteur.

ATTENTION: Ne pas trop serrer la courroie.

Treibriemenspannung einstellen

Um die Treibriemenspannung einzustellen, öffnen Sie zuerst die Riemenschutzplatte auf der rechten Seite der Maschine und lockern Sie deren Schrauben mit einem Schraubenzieher um ungefähr einen Dreh. Dadurch kann sich der Motor hoch und runter bewegen. Befestigen Sie die Rienschraube.

Achtung: Machen Sie den Riemen nicht zu fest.

Tensione della cinghia del motore

Per aggiustare la tensione della cinghia del motore, togliere il coperchio cinghia allentare con un cacciavite le vite di un giro come illustrato.

Questo permette al motore di andare su e giù. Dopo fissare bene le vite sempre col cacciavite in modo che la cinghia abbia una tensione giusta.

Avvertimento: la cinghia non deve essere troppo tirata.

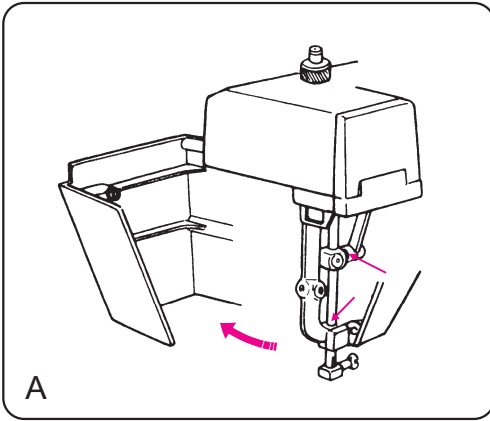

Oiling the Machine

Switch off master switch.
 Open the face plate and lift the carrying handle.
 (Fig. A)
 Unscrew the 3 set screws and remove the top plate. (Fig. B)
 Apply a few drops of fine quality sewing machine oil to the points indicated by the arrows in the figure.
 For a machine in constant use, oil two or three times a year.
 In case the machine does not work smoothly due to standing idle for some time, apply a few drops of kerosene at the oiling points, and run the machine rapidly for a minute.
 Before oiling, wipe off the oiling points. (Fig. C)

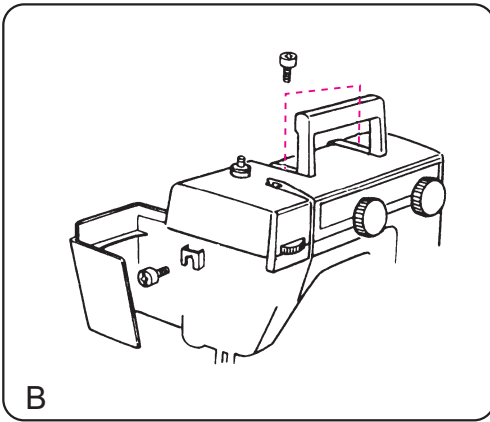

Huilage de la machine

Ouvrir le couvercle latéral et garder la poignée en haut. (A)
 Dévisser les trois vis indiquées sur la photo et retirer le couvercle supérieur. (B)
 Mettre quelques gouttes d'huile de machine à coudre aux endroits indiqués.
 Huiler deux ou trois fois par an les machines qui s'utilisent souvent.
 Si une machine non utilisée pendant quelques semaines a des problèmes, utiliser plutôt du kérosène.
 Mettre la machine en marche rapide pendant une minute..
 Nettoyer les endroits à huiler auparavant. (C)

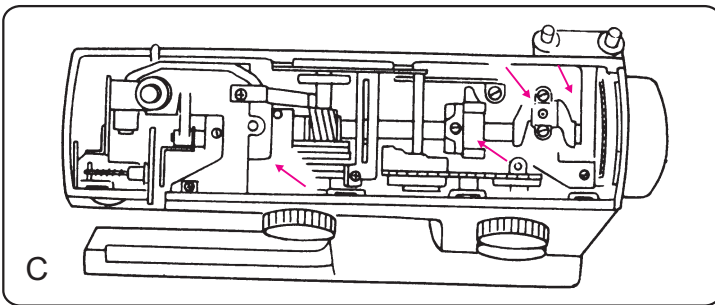

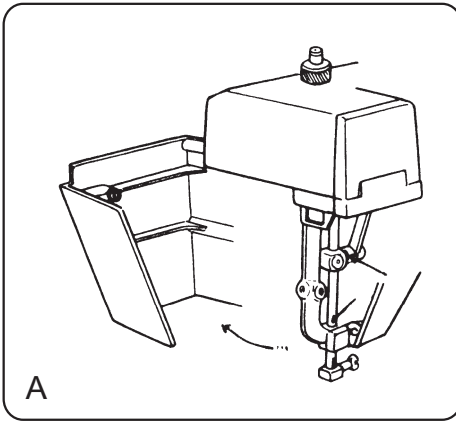

A

Ölen der Maschine

Öffnen Sie die Seitenklappe und richten Sie den Tragegriff auf.(A)

Schrauben Sie die drei auf dem Bild gezeigten Schrauben auf und nehmen Sie den Deckel ab.(B)

Tragen Sie ein paar Tropfen Qualitäts-Nähmaschinenöl auf die gekennzeichneten Stellen auf dem Bild auf.

Maschinen die ständig genutzt werden, zwei- oder dreimal jährlich ölen.

Falls eine Nähmaschine nach einigen Wochen Pause nicht gut läuft, anstelle von Öl Feuerzeugbenzin verwenden.

Lassen Sie die Nähmaschine für eine Minute mit hoher Geschwindigkeit arbeiten. Vor dem Ölen die Stellen, die geölt werden müssen, reinigen.(C)

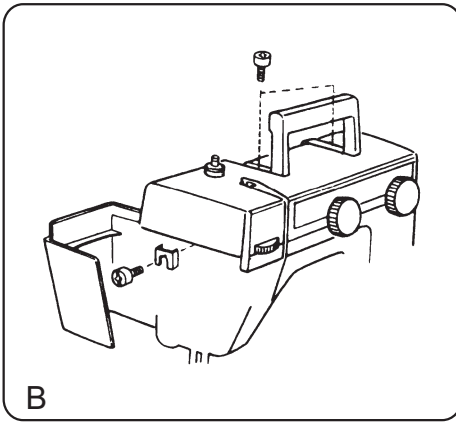

B

Lubrificazione della macchina

Aprire il coperchio frontale e alzare il piedino (Figura A).

Svitare le tre vite per togliere il coperchi (Figura B).

I punti che devono essere lubrificati sono contrassegnati sul disegno con delle frecce.

Mettere una o due gocce di un buono olio per macchina su questi punti.

Se l'uso della macchina è continuo bisogna lubrificarla due, tre volte al mese.

Se la macchina invece sta ferma per un lungo periodo di tempo, prima di usarla bisogna mettere qualche goccia nei

punti da lubrificare prima di mettere la macchina in moto.

Prima di lubrificare le parti della macchina devono essere pulite.

Non dimenticare di cucire prima su un pezzo di stoffa per asciugare l'olio superfluo. (Figura C)

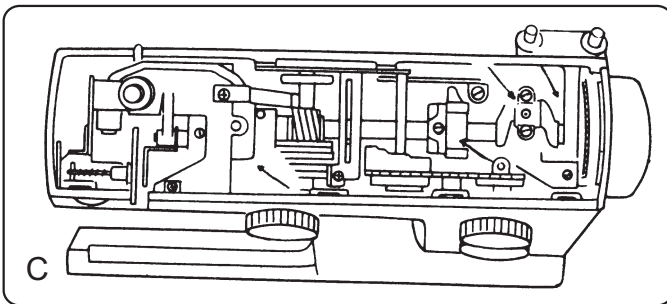

C

TROUBLE SHOOTING

Condition	Cause	Reference
The machine does not run smoothly and is noisy	<ol style="list-style-type: none"> 1. Threads have been caught in hook mechanism. 2. The feed dog is packed with lint. 	<p>See page 28-29 See Page 21</p>
The needle thread breaks.	<ol style="list-style-type: none"> 1. The needle thread is not threaded properly. 2. The needle thread tension is too tight. 3. The needle is bent or blunt. 4. The needle is incorrectly inserted. 5. The fabric is not being drawn to the back when sewing is finished. 6 The thread is either too heavy or too fine for the needle. 	<p>See Page 32 See Page 35 See Page 23 See Page 23</p>
The bobbin thread breaks.	<ol style="list-style-type: none"> 1. The bobbin thread is not threaded properly in the bobbin case. 2. Lint has collected in the bobbin case. 3. The bobbin is damaged and doesn't turn smoothly. 	<p>See Page 29-30 Clean the bobbin case. Exchange bobbin.</p>
The needle breaks.	<ol style="list-style-type: none"> 1. The needle is incorrectly inserted. 2. The needle is bent or blunt. 3. The needle clamp screw is loose. 4. The tension of the needle thread is too tight. 5. The fabric is not drawn to the back when sewing is finished. 6. The needle is too fine for the fabric being sewn. 7. The pattern selector dial has been turned while the needle was in the material. 	<p>See Page 23 See page 23 See Page 23 See Page 35-36 See Page 24 See Page 35</p>
Skipped stitches.	<ol style="list-style-type: none"> 1. The needle is incorrectly inserted. 2. The needle is bent or blunt. 3. The needle and/or threads are not suitable for the work being sewn. 4. A BLUE TIPPED needle is not being used for sewing stretch, very fine fabrics and synthetics. 5. The needle thread is not threaded properly. 6. The presser foot pressure is not strong enough. 	<p>See Page 23 See Page 23 See Page 24 See Page 24 See Page 32 See Page 22</p>
Seam Puckering.	<ol style="list-style-type: none"> 1. The needle thread tension is too tight. 2. The machine is not threaded correctly. 3. The needle is too heavy for the cloth being sewn. 4. The stitches are too coarse for the fabric being sewn. 5. The presser foot pressure is not correctly adjusted. <p>* When sewing extremely light weight materials, place a sheet of paper underneath the fabric.</p>	<p>See Page 35-36 See Page 32 See Page 24 Make the stitches denser. See Page 22</p>

Condition	Cause	Reference
Stitches form loops below the work.	<ol style="list-style-type: none"> 1. The needle thread tension is too loose. 2. The needle is either too heavy or too fine for the thread. 	<p>See Page 35-36 See Page 24</p>
The cloth is not feeding smoothly.	<ol style="list-style-type: none"> 1. The feed dog is packed with lint. 2. The presser foot pressure is too weak. 3. The stitches are too fine. 4. The feed dog is not raised after ``Drop feed`` has been used. 	<p>See Page 21 See Page 22 Make the stitches coarser. See Page 21</p>
The machine does not work.	<ol style="list-style-type: none"> 1. The machine is not plugged in. 2. A thread is caught in the hook race. 3. Stop motion knob is disengaged for the bobbin winding. 	<p>See Page 14 See Page 28 See Page 29-30</p>
The buttonhole stitches are not balanced.	<ol style="list-style-type: none"> 1. The stitch length is not suitable for the fabric being sewn. 2. The work is being pulled or held back. 	<p>See Page 48 Do not force the fabric for guiding.</p>

DERANGEMENTS ET REMEDES

Dérangement	Cause	Page
La machine ne marche pas régulièrement et fait du bruit	1. Le fil est coincé dans la boîte à canette.	28-29
	2. Il y a des bourres agglomérées dans les dents de la griffe.	21
Casse du fil d'aiguille	1. L'enfilage n'est pas correcte	32
	2. La tension du fil trop forte	35
	3. L'aiguille est déformée ou épointée	23
	4. L'aiguille n'est pas placée selon les prescriptions	23
	5. Lorsque le travail est terminé le tissu n'a pas été tiré vers l'arrière	
	6. Le fil ne convient pas à l'aiguille	
Casse du fil de la canette	1. Le fil n'est pas bien placé dans la boîte	29-30 Nettoyez la boîte et le crochet Changer la canette
	2. Il y a des bourres dans le crochet de la boîte.	
	3. La canette est abimée et ne tourne pas bien.	
Casse d'aiguille	1. L'aiguille n'est pas en place	23
	2. L'aiguille est déformée ou épointée.	23
	3. La vis du support aiguille est dévissée	23
	4. La tension du fil d'aiguille est trop forte.	35-36
	5. Le tissu n'a pas été tiré à l'arrière à la fin du travail	
	6. L'aiguille est trop fine par rapport au tissu	25
	7. Le bouton du choix des modèles est tournée ou on a branché la machine lorsque l'aiguille était dans le tissu	35
Points manqués	1. L'aiguille n'est pas bien placée	25
	2. L'aiguille est déformée ou épointée.	25
	3. L'aiguille ou le fil ou les deux ne conviennent pas au tissu	25
	4. Pour coudre les tissus tricots, fins ou synthétiques on n'a pas utilisé la "pointe bleu"	25
	5. L'enfilage n'est pas correct	32
	6. La tension du pied n'est pas assez forte	22
La couture se froissent ou s'accumule	1. La tension du fil de l'aiguille est trop forte	35
	2. L'enfilage n'est pas correct	32
	3. L'aiguille trop grosse	25
	4. Les points sont trop gros	Diminuer la longueur des points
	5. La tension du pied n'est pas bien réglée	22
	* Pour coudre les tissus fins mettre une feuille de papier sous le tissu.	

Dérangement	Cause	Page
Les coutures s'amassent sous le tissu	1. La tension du fil de l'aiguille est trop peu tendue 2. L'aiguille est trop grosse ou trop fine 3. Le fil de la canette est trop serré	35-36 25 35-36
Le tissu n'avance pas facilement	1. Bourres agglomérées entre les dents de la griffe 2. La tension du pied n'est pas assez forte 3. Les points sont trop rapprochés 4. La griffe n'es pas remontée après être descendue	21 22 Augmenter la longueur des points 21
La malchine ne fonctionne pas	1. La machine n'est pas bien branchée 2. Des bribes de fil prises dans la boîte à canette 3. Le débrayage du volant s'est libéré pour le remplissage de la canette.	14 28 29-30
La boutonnière n'est pas bien réglée	1. La longueur des points ne convient pas au tissu 2. Le tissu est tiré ou retenu	48 Ne pas tirer le tissu pour le guider

PROBLEME UND IHRE BESEITIGUNG

Problem	Grund	Seite
Die Nähmaschine arbeitet nicht gut und macht Geräusche	1- Der Faden hat sich in der Spulenkapsel verheddert	28-29
	2- Im Transporteur sind Stoffreste gesammelt	21
Der Nadelfaden reißt	1- Die Nadel wurde nicht richtig eingefädelt	32
	2- Die Fadenspannung ist zu hoch	35
	3- Die Nadel ist stumpf oder krumm	23
	4- Die Nadel sitzt nicht richtig	23
	5- Nach dem Nähen wurde der Stoff nicht nach hinten gezogen	23
	6- Der Faden passt nicht zur Nadel	
Der Spulenfaden reißt	1- Der Spulenfaden sitzt nicht richtig in der Spulenkapsel	29-30
	2- In der Spulenkapsel sind Stoffreste gesammelt	Spule und Kapsel reinigen
	3- Die Spule ist kaputt und dreht sich nicht gut	Spule wechseln
Die Nadel bricht	1- Die Nadel sitzt nicht richtig	23
	2- Die Nadel ist stumpf oder krumm	23
	3- Die Nadelhalteschraube ist locker	23
	4- Die Nadelfadenspannung ist zu hoch	35-36
	5- Nach dem Nähen wurde der Stoff nicht nach hinten gezogen	
	6- Die Nadel ist im Vergleich zum Stoff zu dünn	26
	7- Der Stichmuster-Einsteller wurde gedreht oder während die Nadel im Stoff steckte wurde der Strom angeschlossen	35
Die Naht hat Sprünge	1- Die Nadel sitzt nicht richtig	23
	2- Die Nadel ist stumpf oder krumm	23
	3- Nadel oder Faden sind nicht geeignet für den Stoff	26
	4- Beim Nähen von elastischen Stoffen, sehr leichten Stoffen und synthetischen Stoffen wurde keine Blauspitznadel verwendet	26
	5- Die Nadel wurde nicht richtig eingefädelt	32
	6- Der Nähfuß hat nicht genug Druck	22
Die Naht hat Falten und Runzeln	1- Die Nadelfadenspannung ist zu hoch	35-36
	2- Die Maschine wurde nicht richtig eingefädelt	32
	3- Die Nadel ist im Vergleich zum Stoff zu dick	26
	4- Die Stichlänge ist für den Stoff zu groß	Stichlänge verringern
	5- Der Nähfußdruck ist nicht richtig eingestellt	22
	* Zum Nähen von sehr feinen Stoffen legen Sie ein Stück Papier unter	

Problem	Grund	Seite
Die Stiche kneten sich hinter dem Stoff	1- Die Nadelfadenspannung ist zu schwach 2- Die Nadel ist nicht geeignet für den Faden 3- Der Spulenfaden ist zu fest	35-36 26 35-36
Der Stoff gleitet nicht ruhig	1- Der Transporteur ist voll von Stoffresten 2- Der Druck des Nähfußes ist zu schwach 3- Die Stiche sind zu nah 4- Der Transporteur wurde nach dem Senken nicht mehr zurück gehoben	21 22 Stichlänge erhöhen 21
Die Nähmaschine läuft nicht	1- Die Maschine wurde nicht richtig an den Strom angeschlossen 2- Die Spule hat sich verheddert 3- Die Auslösescheibe wurde nicht zurück gedreht	14 28 29-30
Die Knopfloch-Stiche sind nicht eingestellt	1- Die Stichlänge ist nicht für den Stoff geeignet 2- Der Stoff wurde gezogen oder festgehalten	48 Ziehen Sie den Stoff nicht beim Führen

INCONVENTIENTI: CAUSE E RIMEDI

Problemi	Cause	Rimedio
La macchina non gira liberamente ed è rumorosa	<ol style="list-style-type: none"> 1.il filo è inceppato nel crochet 2.la griffa del trasporto è sporca 	<p>Vedi pag. 28-29 Vedi pag. 21</p>
Il filo superiore si rompe	<ol style="list-style-type: none"> 1.l'ago non è infilato bene 2.la tensione del filo è troppo tesa 3.l'ago è storto o spuntato 4.l'ago non è inserito correttamente 5.il tessuto non era tirato bene alla fine della cucitura 6.il filo è o troppo grosse e troppo fine per l'ago 	<p>Vedi pag. 32 Vedi pag. 35 Vedi pag. 23 Vedi pag. 23</p>
Il filo inferiore si	<ol style="list-style-type: none"> 1.la bobine non è infilata correttamente 2.dei pezzi di filo sono accumulati nel crochet 3.la bobina è danneggiata o non gira liberamente 	<p>Vedi pag. 29-30 Pulire il crochet Cambiare la bobina</p>
L'ago si rompe	<ol style="list-style-type: none"> 1.l'ago non è inserito correttamente 2.l'ago è storto e spuntato 3.l'ago non è bloccato bene nel morsetto ago 4.la tensione del filo è troppo tesa 5.state tirando il tessuto forzando il trasporte 6.la misura dell'ago non è adatta al tessuto 7.state girando il selettore programmi mentre la macchina sta in funzione 	<p>Vedi pag. 23 Vedi pag. 23 Vedi pag. 23 Vedi pag. 35-36</p> <p>Vedi pag. 27 Vedi pag. 35</p>
La macchina salta i punti	<ol style="list-style-type: none"> 1.l'ago non è inserito correttamente 2.l'ago è storto o spuntato 3.la misura dell'ago e del filo non sono adatti al tessuto che si sta cucendo 4.perchè non usate l'ago di misura 75 con la punta rotonda per i tessuti elastici, molto fine o sintetici 5.l'ago non è infilato bene 6.la pressione del piedino non è sufficiente 	<p>Vedi pag. 23 Vedi pag. 23 Vedi pag. 27</p> <p>Vedi pag. 27</p> <p>Vedi pag. 32 Vedi pag. 22</p>
La macchina arricia il tessuto	<ol style="list-style-type: none"> 1. la tensione del filo è troppe tesa 2.la macchina non è infilata correttamente 3.l'ago è troppo grosso per il tessuto che si sta cucendo 4.il punto è troppe lungo per il tessuto che si sta cucendo 5.la pressione del piedine non è corretta <p>*È consigliabile cucire i tessuti leggerissimi mettendo sotto un pezzo di carta per evitare arricciature</p>	<p>Vedi pag. 35-36 Vedi pag. 32 Vedi pag. 24</p> <p>Fare il punto più corto Vedi pag. 22</p>

Problemi	Cause	Rimedio
Il filo forma dei nodi	1. la tensione del filo è troppo lenta 2. l'ago è troppo grosso o troppo fine per il filo	Vedi pag. 35-36 Vedi pag. 27
La macchina non trasporta bene il tessuto	1. la griffa del trasporto è sporca 2. la pressione del piedine è debole 3. il punto è troppo corto 4. la griffa è abbassata	Vedi pag. 21 Vedi pag. 22 Allargare il punto Vedi pag. 21
La macchina non parte	1. la macchina non è collegata correttamente alla rete elettrica 2. il filo è incastrato nel crochet 3. il volantino non è tornato in posizione di cucitura	Vedi pag. 14 Vedi pag. 28 Vedi pag. 29-30
Il punto per l'asola non è bilanciato	1. la lunghezza dei punti non è adatta al tessuto 2. il tessuto viene tirato mentre si cuce	Vedi pag. 48 Non tirare il tessuto